

第70回日本糖尿病学会年次学術集会

The 70th Annual Meeting of the Japan Diabetes Society

協賛募集要項

会 期：2027年5月21日（金）～5月23日（日）

会 場：東京国際フォーラム、JPタワー ホール&カンファレンス

会 長：寺内 康夫

（横浜市立大学大学院医学研究科 分子内分泌・糖尿病内科学）

目次

ご挨拶	P1
開催概要	P2
① 共催セミナー 募集要項	P4
② ハンズオンセミナー募集要項	P8
③ 付設展示会 募集要項	P12
④ ホスピタリティスペース 募集要項	P15
⑤ ポケットプログラム広告 募集要項	P16
⑥ バナー広告 募集要項	P17
⑦ 幕間広告	P20
⑧ ブリッジバナー広告 募集要項	P21
⑨ ネームストラップ広告	P22
⑩ コングレスバッグ広告	P23

ご挨拶

この度、第 70 回日本糖尿病学会年次学術集会をお世話させて頂くことになりました横浜市立大学大学院医学研究科分子内分泌・糖尿病内科学の寺内康夫です。2027 年 5 月 21 日（金）から 5 月 23 日（日）まで、「東京国際フォーラム」、「JP タワー ホール&カンファレンス」にて開催します。2025 年 1 月から準備を進め、2026 年 6 月、学術集会ホームページをオープン致しました。日本語以外を母国語とされる方のために、英語での案内も充実させました。

私は糖尿病診療の研鑽を積みながら、モデル動物の作製を通じ、遺伝因子や環境因子の相互作用による糖尿病発症の分子機構の解明と治療戦略の開発に注力してきました。横浜市立大学では次世代の糖尿病医や研究者の育成に専心し、日本糖尿病・肥満動物学会理事長として日本の糖尿病基礎研究の発展に努め、さらに CDEJ 認定機構理事長、日本糖尿病医療学学会代表理事として、チーム医療、医療者・患者関係の目指すべき姿、糖尿病のある人の心の問題、社会から見た医学と医療の在り方について発信してきました。このような経験から、医療者目線の糖尿病基礎研究・臨床研究に加え、患者・家族や社会の目線で捉える「心ゆたかな暮らし：Well-Being」実現への取り組みが無いと糖尿病学の未来はないという思いから、『心と身体と社会をつなぐ糖尿病学』をテーマに学術集会を開催致します。この思いを学術集会の紹介ビデオに込めましたので、是非ご覧ください。未来の糖尿病学を創造する仲間が一人でも増えることを切望します。

今回の特別講演に Juleen R. Zierath 先生（Karolinska Institutet）、中山健夫先生（京都大学大学院医学研究科教授 健康情報学）、浅井文和様（日本医学ジャーナリスト協会会長）、岡田随象先生（東京大学遺伝統計学）をお招きしました。Zierath 先生には今までの研究を振り返り、糖尿病学の進むべき道程についてご講演いただく予定です。中山先生と浅井様には糖尿病学における「市民・患者参画」について、それぞれ研究者・市民の立場からご講演いただきます。岡田先生には「遺伝統計学による疾患病態解明と個別化医療」についてご講演いただきます。

2026 年 6 月時点で確定している会長特別企画を紹介します。『心と身体と社会をつなぐ糖尿病学』の核心に迫る企画として、糖尿病のある人の心・QOL をテーマとして取り上げます。医師・医療スタッフの研究力アップとその実現は喫緊の課題であり、世界標準の研究力回復に必要なことを海外研究者と一緒に考えます。この他、『糖尿病診療に当たる医師・医療スタッフのプレゼンス—あなたは重用されていますか、軽んじられていますか？—』、『糖尿病診療・研究における AI およびデジタル医療の進歩—あなたは進歩についていけていますか—』を用意致しました。

シンポジウムの企画に積極的に中堅医師・研究者に関わっていただく予定です。男女の区別もありません。一方で、これまで糖尿病学をリードされてきた多くの先生方には、もちろん私も含めてですが、未来の糖尿病学を担う学生・若手・中堅の医師・研究者と触れ合う機会を設けるため、一般演題（口演・ポスター）の座長をお願いする予定です。ご理解のほど、お願い申し上げます。

患者・家族や社会の目線で捉える「心ゆたかな暮らし：Well-Being」実現のためには、学会・行政・市民・経済界一丸となった取り組みが不可欠です。年次学術集会最終日に、そうした機運を一層醸成させる企画を準備いたします。

今回のテーマである『心と身体と社会をつなぐ糖尿病学』を近い将来実現するために、教室関係者以外の多くの方にもご助言をいただき、皆様の記憶に残る学会を準備致します。緑映える東京丸の内で、多くの先生方・医療スタッフ、企業関係者、一般市民が集い、意見を交わし、仲間を作り、未来を考える学術集会になることを切望します。

2026 年 6 月吉日

第 70 回日本糖尿病学会年次学術集会

会長 寺内 康夫

（横浜市立大学大学院医学研究科 分子内分泌・糖尿病内科学）



開催概要

1. 会議名称： 第 70 回日本糖尿病学会年次学術集会
The 70th Annual Meeting of the Japan Diabetes Society
2. テーマ： 心と身体と社会をつなぐ糖尿病学
3. 会期： 2027年 5月 21日（金）～5月 23日（日）
4. 会場： 東京国際フォーラム
〒100-0005 東京都千代田区丸の内 3-5-1

JP タワー ホール&カンファレンス
〒100-7004 東京都千代田区丸の内 2-7-2 K I T T E 4,5 階
5. 開催形式： 現地開催ならびに一部オンデマンド配信
6. 会長： 寺内 康夫（横浜市立大学大学院医学研究科 分子内分泌・糖尿病内科学）

7. 会議の概要

(1) 内容：

日程	午前	午後	夕
5月 21日（金）	開会式 会長講演 総会 受賞講演 特別講演 一般演題（口演・ポスター）	ランチョンセミナー 会長特別企画 シンポジウム 一般演題（口演・ポスター） YIA 審査口演 医療スタッフ賞審査口演	イブニングセミナー
5月 22日（土）	モーニングセミナー 会長特別企画 シンポジウム 一般演題（口演・ポスター） 若手研究助成発表	ランチョンセミナー YIA・医療スタッフ賞受賞式 特別講演 会長特別企画 シンポジウム 一般演題（口演・ポスター）	イブニングセミナー
5月 23日（日）	モーニングセミナー 会長特別企画 シンポジウム 一般演題（口演・ポスター）	ランチョンセミナー 特別講演 シンポジウム 一般演題（口演・ポスター） 閉会式	
オンデマンド配信	教育講演		

- (2) 展示： 糖尿病領域に関係の有る医薬品/医療機器/書籍等の展示を行う。
- (3) 参加対象者： 医師、看護師、管理栄養士ほか医療スタッフ、学生など
- (4) 参加予定数： 約 14,000 名

8. 学会の目的と開催意義

日本糖尿病学会は、設立以来 60 年間、糖尿病の成因と治療に関する学術研究活動を継続し発展させてきたと同時に、その社会的使命を果たすべく、糖尿病の治療環境の向上を旨とした活動を行ってきました。2010 年に発表したアクションプラン「DREAMS」[1.糖尿病の早期診断・早期治療体制の構築 (Diagnosis and Care) 2. 研究の推進と人材の育成 (Research to Cure) 3.エビデンスの構築と普及 (Evidence for Optimum Care) 4.国際連携 (Alliance for Diabetes) 5.糖尿病予防 (Mentoring Program for Prevention) 6.糖尿病の抑制 (Stop the DM)] の実現に向けて、社会と連携し、多角的・総合的な糖尿病対策を一層推進する決意です。我が国の糖尿病の学術研究活動の更なる発展、糖尿病の治療・予防の更なる向上、未来を担う人材養成の推進、をはじめとする「DREAMS」に体现される学会の使命達成に向け、誠実かつ最大限の努力をしたいと考えております。

9. 企業活動と医療機関等の関係の透明性ガイドラインについて

貴社の活動における医療機関等との関係の透明性・信頼性向上のため、医療機関および医療関係者等に対する研究費、寄附、交流等の支出に係る情報を、製薬企業が自社のウェブサイトで公開することに伴い、各社が当学術集会に対して行う共催費用の支払いに関し、各社ウェブサイトで公開されることに同意します。

10. お支払方法

各協賛メニューお申込み後、運営準備室より請求書を発行させていただきます。
請求書が届きましたら指定の期日までに請求書記載の下記口座にお振込みください。

銀行名：三菱 UFJ 銀行

口座店：金沢文庫支店

店番：709

口座種別：普通

口座番号：0293456

口座名義：ダイナナジウカインホントウニヨウビヨウガツカインレンジガクジュツシユウカイ テラウチヤスオ サマ

11. 変更・中止・取り消しについて（セミナー・展示・広告に共通して）

主催者は不可抗力、またやむを得ない事由（自然災害、火災、疫病、戦争、テロ、輸送機関の運行障害、停電、ネットワーク設備の損壊、行政機関の指示・命令・規制など、主催者の責めによらない事由）により、催事開催を制限・中止等を行う場合もございます。主催者が学会開催を困難と判断して中止になった場合には、催事に関する申込料金の一部または全部を返金しない場合があります。また、共催企業側にてそれまでに要した費用も各社の負担となりますので予めご了承ください。申し込みの形態の如何に拘わらず、申込後の取り消しは原則として認めません。また、その際、協賛費はお申し込み内容に基づいた金額を取消料としてご請求いたします。お支払い済みの協賛費の返金もいたしかねますので、ご了承ください。

12. お問い合わせ先

共催セミナー準備室：第 70 回日本糖尿病学会年次学術集会 スポンサー事務局
株式会社コングレ

〒103-8276 東京都中央区日本橋 3-10-5 オンワードパークビルディング

E-mail: jds2027-sponsored@congre.co.jp

13. 主催事務局

横浜市立大学大学院医学研究科 分子内分泌・糖尿病内科学

〒236-0004 横浜市金沢区福浦 3-9

① 共催セミナー募集要項

1. 開催形態 第70回日本糖尿病学会年次学術集会
The 70th Annual Meeting of the Japan Diabetes Society
ランチョンセミナー、モーニングセミナー、イブニングセミナー

・学術集会及び各企業の共催とします。

・掲載表記は以下の通りとします。

共催：第70回日本糖尿病学会年次学術集会

〇〇〇〇株式会社

・複数社にてご共催の場合の掲載表記は、以下の通りとします。

共催：第70回日本糖尿病学会年次学術集会

〇〇〇〇株式会社／□□□□株式会社

2. 開催日時【LS：ランチョンセミナー】
5月21日（金）、22日（土）、23日（日）の3日間で、各日お昼の45分程度
【MS：モーニングセミナー】
5月22日（土）、23日（日）の2日間で、各日朝の45分程度
【ES：イブニングセミナー】
5月21日（金）、22日（土）の2日間で、各日夕方の45分程度

3. スケジュール

2026年	
6月	共催セミナー申込開始
10月30日（金）	申込締切 締切前であっても、募集枠数に達し次第、申込を終了させていただきます。 お早めにお申込みいただきますよう、お願いいたします。
11月下旬	各社開催テーマ、座長演者候補の提出
2027年	
1月下旬	各社開催枠の決定
2月中旬	各社様より共催セミナー準備室へセミナー内容の通知 ※抄録掲載用セミナーテーマ、座長、演者、各演題タイトルをご提出いただきます。
3月上旬	抄録集校正 ※各社様にて抄録集掲載内容を校正していただきます。 セミナー内容の提出 ※ポケットプログラムへ掲載する「セミナー案内」をご提出いただきます。
4月上旬	共催セミナー実施要項配布 ※各種追加手配申込（参加者弁当、看板、控室飲食、機材等）要項配布。 セミナー内容の最終決定 ※ポケットプログラム掲載内容を校正していただきます。
4月中旬	各種追加手配申込締切
5月21～23日	第70回日本糖尿病学会年次学術集会 開催
6月上旬～	追加手配物のご請求

4. 共催費について

(1) 共催費一覧 ※税込金額を掲載しております。

セミナー種類	タイプ	収容人数 (予定)	共催費 (税込)		
			5月21日(金) (第1日目)	5月22日(土) (第2日目)※	5月23日(日) (第3日目)
LS: ランチョンセミナー※	A	500席以上	¥2,970,000	¥3,300,000	¥2,970,000
	B	200-499席	¥2,750,000	¥2,970,000	¥2,750,000
	C	199席以下	¥2,420,000	¥2,640,000	¥2,420,000
MS: モーニングセミナー	-	200-499席	-	¥1,650,000	
ES: イブニングセミナー	A	500席以上	¥2,970,000		-
	B	200-499席	¥2,640,000		-
	C	199席以下	¥2,420,000		-

※収容人数は会場のレイアウトにより変動する場合がございますのでご了承ください。

※5月22日(金)ランチョンセミナーのみ金額が異なりますので、ご注意ください。

※状況により席数を縮小する場合がございます。ご了承ください。

(2) 共催費に含まれる項目として、以下のように決定させていただきます。

- 1) 会場費
- 2) 控室料 (部屋の割り当ては、学術集会事務局が行わせていただきます)
- 3) 会場付帯設備使用料 (机、椅子、ステージ、音響、照明など)
- 4) 機材費
 - ・PC 発表用機材・・・1 式 (メインプロジェクター、講演台に Windows PC1 台)
 - ・メインスクリーン・・・1 枚
 - ・レーザーポインター・・・1 本
 - ・計時回線・・・一式
 - ・マイク (演者/座長/客席) ……一式
 - ・音響・・・一式
 - ・卓上ライト (演者/座長/進行席) ……3 台

上記に含まれない項目は、共催費とは別に、必要に応じて各社でご負担ください。

例) 非会員講師、非会員座長の謝礼金・交通費・宿泊費

会員講師、会員座長の謝礼金

印刷製作物作成費用

控室用機材費・飲食費

参加者用お弁当代

WEB 配信費用 (オンデマンド)

※その他追加準備に関しては、共催セミナー準備室でも有償にて手配が可能です。

当日ご手配の詳細に関しては、プログラム確定後、追って要綱をお送りいたします。

(2027 年 4 月上旬予定)

※共催セミナー準備室での手配は、所定の手配手数料 15%がかかることをご了承ください。

5. 共催費に含まれない手配物について

(1) セミナー用機材に関して

- 1) 共催費 4- (1)・(2) に含まれない機材につきましては、共催セミナー準備室が別途必要機材をお伺いした上、手配いたします。費用につきましては、貴社ご負担とさせていただきます。
- 2) 控室で使用する試写用の機材等に関しましても、同様の対応とさせていただきます。
- 3) WEB 配信（オンデマンド）に係る費用に関しましても、貴社ご負担とさせていただきます。

(2) 飲食手配に関して

- 1) 控室などでの講師、座長の先生方へのご飲食は、各社ご負担とさせていただきます。
- 2) 参加者への飲食（弁当・お茶など）につきましても、各社ご負担とさせていただきます。
- 3) 飲食関係の手配につきましては、共催セミナー準備室が、別途お伺いした上、手配いたします。ご請求につきまして、会期終了後に、共催セミナー準備室より送付いたします。

(3) 看板・装飾関係について

- 1) 各セミナー会場前の誘導看板について
・有料にてご用意いたします。
・デザインにつきましては学術集会統一デザインとさせていただきます。
- 2) 場内吊看板は、設置出来ませんのでご了承ください。

(4) 同時通訳に関して

通訳者の手配につきましては、貴社にてご用意ください。
同時通訳関係機材につきましては、共催セミナー準備室より別途ご案内いたします。
費用につきましては貴社ご負担とさせていただきます。
同時通訳ブース設置に伴い、会場席数を減らさせていただく場合がございます。

(5) 講師・座長への謝礼金・交通費・宿泊費について一般社団法人日本糖尿病学会では、第 58 回日本糖尿病学会年次学術集会（2015 年 5 月 21 日～24 日）より共催セミナー等において当該企業より学会員の交通費及び宿泊費の提供を受けないことに決定いたしました。

つきましては、下記の対応の順守をお願いいたします。

- ① 日本糖尿病学会員講師・座長におきましては、交通費・宿泊費の各社での負担は禁止いたします。謝礼金等につきましては、従来通り適切な対応をお願いいたします。
- ② 非会員講師・座長の謝礼金・交通費・宿泊費におきましては、従来通り必要に応じて各社でご負担ください。

(6) 追加手配物の請求について上記 (1) ～ (4) の共催セミナー準備室に依頼いただいた追加手配物につきましては、学会終了後に請求書をお送りいたします。ご依頼いただいた手配物の費用に別途管理手数料 15%がかかりますので、予めご承知おきください。

6. セミナー内容、開催枠、および座長・演者の決定について

(1) 共催セミナープログラム内容についてセミナー内容につきましては各共催企業の意向を元に学術集会事務局にて決定いたします。同じ時間帯に同様のテーマの演題が集中したり、特定の演者や座長の登壇が集中したりすることにより学術集会のプログラムとしての統一性を欠くと判断される場合などは、学術集会事務局にて調整いたしますのでご了承ください。

(2) セミナー開催枠の決定について

- 1) セミナー開催枠の決定につきましては、募集期間内にお申し込みいただいた内容に基づき**学術集会事務局にて調整の上**、決定いたします。
- 2) 各社様のご希望に添えますよう、出来る限りの調整を行います。同日程・同枠への申込が多数の場合は、ご希望に添えかねることもございますこと、予めご了承頂きますようお願いいたします。
- 3) 2 社以上での共催等をご予定の場合は、申込書の備考欄に必ずご記入ください。

- 4) 調整の判断材料といたしますので、申込に当たりましては**貴社セミナー開催予定内容を必ずお申込フォームにご記入ください。**
- 5) 開催枠決定は 2027 年 1 月下旬を予定しております。決定後は、他の共催各社様へ影響しますので、いかなる理由によっても枠の変更は原則として行いません。予めご了承ください。
- 6) 開催枠決定後に請求書をお送りいたします。指定の口座へお振込みください。

(3) 座長、演者の決定について

- 1) 座長、演者の御希望を第 70 回日本糖尿病学会年次学術集会ホームページお申込フォームにてご記載ください。
- 2) 座長、演者の打診は各共催企業様でしていただいて結構ですが、**最終決定はお申込み締切後に学術集会事務局において行います**ので御了承ください。
- 3) 学術集会事務局で決定した座長、演者につきましては、決定した開催枠と併せて 2027 年 2 月下旬に通知させていただきます。
- 4) 開催枠決定後、**座長・演者への依頼・諸連絡は各社にてお願いいたします。**

7. 印刷物に関して

(1) ポスター、チラシの制作について

- 1) 制作の有無、作成部数は各社裁量でお願いいたします。
原稿確認を行いますので、共催セミナー準備室までデータにてお送りください
- 2) 学会ロゴマークの仕様を統一します。(ロゴマーク掲載必須)
ロゴマークデータを後日各社へお送りいたします。(2027 年 3 月下旬予定)
- 3) 会期当日配布チラシ (A4 サイズ縦仕様) のみ、参加受付付近のテイクフリーデスクに設置いたします。学会コングレスバッグへの封入はいたしません。

(2) ポケットプログラム (スポンサーイベントガイド) への「セミナー内容」掲載について学術集会事務局にて「ポケットプログラム」を作成し、スポンサーイベントガイドとして共催セミナーのご案内を掲載する予定です。「セミナー内容」については、2000 字以内での掲載を予定しておりますので、ご理解・ご協力いただけますようお願い申し上げます。詳細については、追ってご連絡いたします。

8. お申込みについて

(1) 申込方法

第 70 回日本糖尿病学会年次学術集会ホームページお申込フォームよりお申込みください。

(2) 申込締切

2026 年 10 月 30 日 (金) までとさせていただきます。

※但し、締切前であっても、募集枠数に達した時点で申込終了とさせていただきます。

(3) お支払方法

セミナー開催枠の確定後、共催セミナー準備室より請求書を発行させていただきます。

請求書が届きましたら指定の期日までに請求書記載の口座 (開催概要 P.3 に記載の口座) にお振込みください。

9. 企業活動と医療機関等の関係の透明性ガイドラインについて 製薬企業の活動における医療機関等との関係の透明性・信頼性向上のため、医療機関および医療関係者等に対する研究費、寄附、交流等の支出に関係する情報を、製薬企業が自社のウェブサイトで公開することに伴い、各社が当学術集会に対して行う共催費用の支払いに関し、各社ウェブサイトで公開されることに同意します。

10. お申込み・お問い合わせ先

共催セミナーに関するお問い合わせ先

《共催セミナー準備室：第 70 回日本糖尿病学会年次学術集会 スポンサー事務局》

株式会社コングレ

E-mail: jds2027-sponsored@congre.co.jp

② ハンズオンセミナー募集要項

1. 開催形態 第70回日本糖尿病学会年次学術集会
The 70th Annual Meeting of the Japan Diabetes Society
ハンズオンセミナー

・学術集会及び各企業の共催とします。
・掲載表記は以下の通りとします。
共催：第70回日本糖尿病学会年次学術集会
○○○○株式会社

・複数社にてご共催の場合の掲載表記は、以下の通りとします。
共催：第70回日本糖尿病学会年次学術集会
○○○○株式会社／□□□□株式会社

2. 開催日時
5月21日（金）、22日（土）の2日間で、120分枠

3. スケジュール

2026年	
6月	セミナー申込開始
10月30日（金）	申込締切 締切前であっても、募集枠数に達し次第、申込を終了させていただきます。 お早めにお申込みいただきますよう、お願いいたします。
11月下旬	各社開催テーマ、インストラクター候補の提出
2027年	
1月下旬	各社開催枠の決定
2月中旬	各社様より共催セミナー準備室へセミナー内容の通知 ※抄録掲載用セミナーテーマ、インストラクターをご提出いただきます。
3月上旬	抄録集校正 ※各社様にて抄録集掲載内容を校正していただきます。 セミナー内容の提出 ※ポケットプログラムへ掲載する「セミナー案内」をご提出いただきます。
4月上旬	ハンズオンセミナー実施要項配布 ※各種追加手配申込（参加者弁当、看板、控室飲食、機材等）要項配布。 セミナー内容の最終決定 ※ポケットプログラム掲載内容を校正していただきます。 レイアウトの決定 ※希望レイアウト等をご相談しながら決定していただきます。
4月中旬	各種追加手配申込締切
5月21～23日	第70回日本糖尿病学会年次学術集会 開催
6月上旬～	追加手配物のご請求

4. 共催費について ※税込金額を掲載しております。

募集枠	人数	開催日(予定)	時間	金額 (消費税込)
4 枠	100 名以下	5 月 21 日(金)、22 日(土)	120 分	¥2,420,000

※収容人数は希望レイアウトにより変動する場合がございますのでご了承ください。

(1) 共催費に含まれる項目として、以下のように決定させていただきます。

- 1) 会場費
- 2) 会場付帯設備使用料 (机、椅子、照明)

上記に含まれない項目は、共催費とは別に、必要に応じて各社でご負担ください。

例) インストラクターの謝礼金・交通費・宿泊費

印刷製作物作成費用

控室用機材費・飲食費

参加者用お弁当代

WEB 配信費用 (オンデマンド)

ハンズオンセミナー器具・装置、音響、その他発表関係機材

事前・当日受付業務

ポスター、チラシ等印刷製作物

看板・装飾費

※その他追加準備に関しては、共催セミナー準備室でも有償にて手配が可能です。

当日ご手配の詳細に関しては、プログラム確定後、追って要綱をお送りいたします。

(2027 年 4 月上旬予定)

※共催セミナー準備室での手配は、所定の手配手数料 15%がかかることをご了承ください。

5. 共催費に含まれない手配物について

(1) セミナー用機材に関して

- 1) 共催費 4- (1) ・ (2) に含まれない機材につきましては、共催セミナー準備室が別途必要機材をお伺いした上、手配いたします。費用につきましては、貴社ご負担とさせていただきます。
- 2) WEB 配信 (オンデマンド) に係る費用に関しましても、貴社ご負担とさせていただきます。

(2) 飲食手配に関して

- 1) 控室などでのインストラクターの先生方へのご飲食は、各社ご負担とさせていただきます。
- 2) 参加者への飲食 (弁当・お茶など) につきましても、各社ご負担とさせていただきます。
- 3) 飲食関係の手配につきましては、共催セミナー準備室が、別途お伺いした上、手配いたします。ご請求につきまして、会期終了後に、共催セミナー準備室より送付いたします。

(3) 看板・装飾関係について

- 1) 各セミナー会場前の誘導看板について
・有料にてご用意いたします。
・デザインにつきましては学術集会統一デザインとさせていただきます。
- 2) 場内吊看板は、設置出来ませんのでご了承ください。

(4) インストラクターへの謝礼金・交通費・宿泊費について一般社団法人日本糖尿病学会では、第 58 回日本糖尿病学会年次学術集会 (2015 年 5 月 21 日~24 日) より共催セミナー等において当該企業より学会員の交通費及び宿泊費の提供を受けないことに決定いたしました。つきましては、下記の対応の順守をお願いいたします。

- ① 日本糖尿病学会員講師・座長におきましては、交通費・宿泊費の各社での負担は禁止いたします。謝礼金等につきましては、従来通り適切な対応をお願いいたします。
 - ② 非会員講師・座長の謝礼金・交通費・宿泊費におきましては、従来通り必要に応じて各社でご負担ください
- (5) 追加手配物の請求について上記(1)～(4)の共催セミナー準備室に依頼いただいた追加手配物につきましては、学会終了後に請求書をお送りいたします。ご依頼いただいた手配物の費用に別途管理手数料15%がかかりますので、予めご承知おきください。
6. セミナー内容、開催枠、およびインストラクターの決定について
- (4) 共催セミナープログラム内容についてセミナー内容につきましては各共催企業の意向を元に学術集会事務局にて決定いたします。同じ時間帯に同様のテーマの演題が集中したり、特定のインストラクターに集中したりすることにより学術集会のプログラムとしての統一性を欠くと判断される場合などは、学術集会事務局にて調整いたしますのでご了承ください。
- (5) セミナー開催枠の決定について
- 1) セミナー開催枠の決定につきましては、募集期間内にお申し込みいただいた内容に基づき**学術集会事務局にて調整の上**、決定いたします。
 - 2) 各社様のご希望に添えますよう、出来る限りの調整を行いますが、同日程・同枠への申込が多数の場合は、ご希望に添えかねることもございますこと、予めご了承ください。
 - 3) 2社以上での共催等をご予定の場合は、申込書の備考欄に必ずご記入ください。
 - 4) 調整の判断材料といたしますので、申込に当たりましては**貴社セミナー開催予定内容を必ずお申込フォームにご記入ください。**
 - 5) 開催枠決定は2027年1月下旬を予定しております。決定後は、他の共催各社様へ影響しますので、いかなる理由によっても枠の変更は原則として行いません。予めご了承ください。
 - 6) 開催枠決定後に請求書をお送りいたします。指定の口座へお振込みください。
- (6) インストラクターの決定について
- 1) インストラクターの御希望を第70回日本糖尿病学会年次学術集会ホームページお申込フォームにてご記載ください。
 - 2) インストラクターの打診は各共催企業様でしていただき結構ですが、**最終決定はお申込み締切後に学術集会事務局において行います**ので御了承ください。
 - 3) 学術集会事務局で決定したインストラクターにつきましては、決定した開催枠と併せて2027年2月下旬に通知させていただきます。
 - 4) 開催枠決定後、**インストラクターへの依頼・諸連絡は各社にてお願いいたします。**
7. 印刷物に関して
- (1) ポスター、チラシの制作について
- 1) 制作の有無、作成部数は各社裁量でお願いいたします。
原稿確認を行いますので、共催セミナー準備室までデータにてお送りください
 - 2) 学会ロゴマークの仕様を統一します。(ロゴマーク掲載必須)
ロゴマークデータを後日各社へお送りいたします。(2027年3月下旬予定)
 - 3) 会期当日配布チラシ(A4サイズ縦仕様)のみ、参加受付付近のテイクフリーデスクに設置いたします。学会コングレスバッグへの封入はいたしません。
8. お申込みについて
- (1) 申込方法
第70回日本糖尿病学会年次学術集会ホームページお申込フォームよりお申込みください。
- (2) 申込締切
2026年10月30日(金)までとさせていただきます。
※但し、締切前であっても、募集枠数に達した時点で申込終了とさせていただきます。

(3) お支払方法

セミナー開催枠の確定後、共催セミナー準備室より請求書を発行させていただきます。

請求書が届きましたら指定の期日までに請求書記載の口座（開催概要 P.3 に記載の口座）にお振込みください。

9. 企業活動と医療機関等の関係の透明性ガイドラインについて 製薬企業の活動における医療機関等との関係の透明性・信頼性向上のため、医療機関および医療関係者等に対する研究費、寄附、交流等の支出に関係する情報を、製薬企業が自社のウェブサイトで公開することに伴い、各社が当学術集会に対して行う共催費用の支払いに関し、各社ウェブサイトで公開されることに同意します。

10. お申込み・お問い合わせ先

共催セミナーに関するお問い合わせ先

《共催セミナー準備室：第 70 回日本糖尿病学会年次学術集会 スポンサー事務局》

株式会社コングレ

E-mail: jds2027-sponsored@congre.co.jp

②付設展示会 募集要項

1. 付設展示会開催概要

(1) 名称：第70回日本糖尿病学会年次学術集会 設展示会
会場：東京国際フォーラム ホールE・ホールA2F ロビー

(2) スケジュール (予定)

搬入・設置：2027年5月20日(木) 14:00～18:00 (出展タイプにより異なります)

展示：2027年5月21日(金) 9:00～18:00

2027年5月22日(土) 8:30～18:00

2027年5月23日(日) 8:30～15:00

搬出・撤去：2027年5月23日(日) 15:00～18:00

(3) 小間規格 (予定)

基礎小間

1小間=間口 1.8m×奥行 0.9m×高さ 2.4m

- ・バックパネル
- ・展示台 1台 (会議机、白布付) (W1800×D900×H680)
- ・白布仕上げ
- ・社名版：統一書体 (ゴシック体) にて表記 (白ベース、黒文字)
- ・アームスポットライト
- ・電源コンセント (2口、500W まで)

※基礎小間規格は、現状の想定であり、設営の都合上変更になる場合がございます。

あらかじめご了承ください。

基礎小間姿図

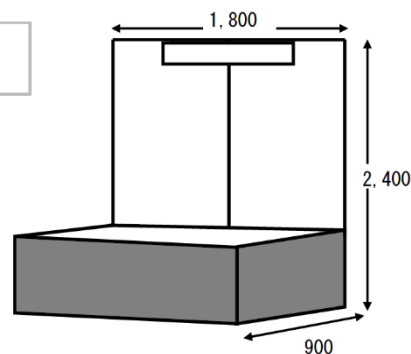

スペース渡し

1㎡=間口 1.0m×奥行 1.0m (最低申込単位 16㎡)

スペース渡しをお申し込みの場合、床面に墨だしを実施の上お引き渡しいたします。

また、他のブースと隣接している場合袖パネルを事務局にて設置いたします。

スペース小間姿図

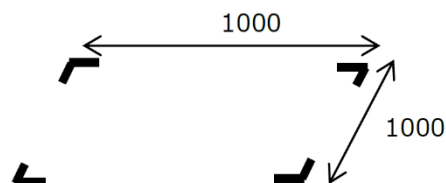

※スペース小間でお申し込みの場合は最低限の特別装飾を行ってください。

※引き渡しの小間サイズは指定できませんのでご了承ください。

- (4) 禁止事項
基礎小間の装飾物、展示物の高さは、2.4mに制限します。但し、やむを得ず越える場合、付設展示会事務局の承認が必要になります。スペース渡しについては上記の限りではございません。
(別途ご案内します) また、床面への直接工作 (ガムテープ、アンカー等) も原則的に禁止いたします。その他、後日配布する出展者マニュアルに記載された事項を遵守してください。
- (5) 電気
出展者のご希望により、有償で電気 (交流単相二線式 100V60 ヘルツ) を開閉器にて小間まで供給します。それ以外の特殊電源に関しては別途ご相談ください。
また、コンセント等、電気 2 次幹線工事については、後日ご案内をお送りいたします。
- (6) 給排水
水、プロパンガス、圧縮空気の使用は、原則的に禁止いたします。

2. 出展要項

- (1) 出展対象
・医療機器 ・検査機器 ・医薬品 ・医療情報機器、システム ・書籍 他

(2) 出展料金

種類	単位	小間サイズ	出店場所 (予定)
			東京国際フォーラム ホール E
基礎小間	1 小間	1.62 m ² (W 1.8m×D 0.9m×H 2.4m)	440,000 (税込)
スペース渡し	1 m ²	1 m ² (W1.0m×D1.0m)	165,000 (税込)
書籍	机 1 本	1 本 (W1.8m×D0.6m)	28,600 (税込)

※スペース渡しの最低申込単位は 16 m²以上とさせていただきます。

※基礎小間は直列 (横並び) でのご提供となります。

- (3) 募集小間数
基礎小間 50 小間、スペース 750 m² (予定)
- (4) 展示小間レイアウトの決定
学術集会事務局にて決定させていただきます。
小間割りには 2027 年 4 月初旬の送付を予定しております。
- (5) 出展物
上記 < (1) 出展対象 > に記載された範囲のもの、及び学術集会にてお認めしたものとさせていただきます。
- (6) 医薬品医療機器等法未承認品の展示について
設展示会事務局までお問い合わせください。
- (6) 外国出展物
展示場は、保税展示場にはいたしません。海外からの出展物は、国内貨物として出展するか、または、ATA カルネの制度をご利用ください。

(7) 出展社へのご案内

開催の 1.5 カ月前までに小間割、搬入、装飾、管理などについて詳細をご連絡いたします。

什器・照明器具などのリースにつきましても、この時にご案内いたします。

ご依頼いただいた手配物の費用には別途管理手数料 15%がかかりますので、予めご承知おきください。

(8) 出展販売の禁止

書籍販売を除き、会期中現金と引き換えに出展物を引き渡すことは禁止します。

但し、学術集会にてお認めしたものは、限定的に許可する場合がございます。

(9) 会場の管理

会場及び出展物の保全については、最善の保護と管理にあたりますが、天災その他の不可抗力による事故、盗難、紛失、及び小間内における人的災害の発生については責任を負いません。

(10) 会場・会期・開場時間の変更

やむを得ない事情により会場、会期及び開場時間を変更する場合がございますことをご了承ください。

(11) 学術集会プログラムの参加について

ご出展者は第 69 回日本糖尿病学会年次学術集会の学術プログラムへの参加は出来ません。

学術プログラムに参加ご希望の方は、参加証をご購入ください。但し、展示会場内への出展者の入場制限はありません。

3. お申込みについて

(1) 申込方法

第 70 回日本糖尿病学会年次学術集会ホームページお申込フォームよりお申込みください。

メール・FAX での申し込みは受け付けておりません。

(2) 申込締切

2026 年 12 月 11 日（金）までとさせていただきます。

※但し、締切前であっても、募集社数に達した時点で申込終了とさせていただきます。

※先着順とさせていただきます。利用する部屋はご希望に添えない場合がございますので、ご了承ください。

(3) お支払方法

お申込み完了後、出展内容を確認の上、付設展示事務局より請求書を発行させていただきます。

請求書が届きましたら指定の期日までに請求書記載の口座（開催概要 P.3 に記載の口座）にお振込みください。

4. お申込み・お問い合わせ先

《運営事務局：第 70 回日本糖尿病学会年次学術集会 スポンサー事務局》

株式会社コングレ

E-mail: jds2027-sponsored@congre.co.jp

③ホスピタリティスペース 募集要項

1. 募集要項

ホスピタリティスペースとは、ブース展示とは別に、展示会場内および会場前ロビーの専用スペースを利用して、新製品のデモンストレーションを始め企業セミナーや商談・休憩などのために使用できる企業独自の PR スペースです。

(1) 募集内容

種類	面積 (予定)	出展料 (税込)	募集社数
ホスピタリティスペース A	40 m ² ~60 m ²	4,400,000 円	1 社
ホスピタリティスペース B	20 m ² ~30 m ²	2,750,000 円	2 社

※以下の内容は上記出展料に含まれておりません。

- ・3kw を超える電気容量の幹線工事費
- ・発表用機材及び備品使用料 (マイク、スクリーン、スライドプロジェクター、レーザーポインター等)
- ・特別装飾にかかる費用

※飲食物のお持込みにつきましては、基本的に不可です。会場にてご用意できない分は検討いたします。

※ホスピタリティスペースは全て特別装飾が必要とされます。

2. お申込みについて

(1) 申込方法

第 70 回日本糖尿病学会年次学術集会ホームページお申込フォームよりお申込みください。

メール・FAX での申し込みは受け付けておりません。

(2) 申込締切

2026 年 12 月 11 日 (金) までとさせていただきます。

※但し、締切前であっても、募集社数に達した時点で申込終了とさせていただきます。

※先着順とさせていただきます。利用する部屋はご希望に添えない場合がございますので、ご了承ください。

(3) お支払方法

お申込み完了後、出展内容を確認の上、付設展示事務局より請求書を発行させていただきます。

請求書が届きましたら指定の期日までに請求書記載の口座 (開催概要 P.3 に記載の口座) にお振込みください。

3. お申込み・お問い合わせ先

《運営事務局：第 70 回日本糖尿病学会年次学術集会 スポンサー事務局》

株式会社コングレ

E-mail: jds2027-sponsored@congre.co.jp

④ポケットプログラム広告 募集要項

1. 募集要項

(1) 誌名

第70回日本糖尿病学会年次学術集会 ホームページ
ポケットプログラム 及び スポンサーイベントガイド

(2) 発行数及びサイズ

10,000部
A5サイズ

(3) 掲配布対象者

第70回日本糖尿病学会年次学術集会 参加者および関係者
※発行日は2027年5月初旬頃を予定。広告掲載会社には1部進呈いたします。

(4) 掲載内容（予定）

ポケットプログラム・スポンサーイベントガイド（1冊）
参加者への案内事項、学術集会プログラム、共催セミナープログラム、展示会場案内、
出展社一覧、ノート

(5) 広告料金・募集数

	広告掲載料（税込）	計画数
表4（背表紙）	605,000円	1口
表2（表紙の裏）	484,000円	1口
表3（背表紙の裏）	423,500円	1口
後付1頁	181,500円	10口
ノート部分ヘッダー／フッター	121,000円	2口

(6) 原稿

オフセット印刷につき、印刷用データをご支給ください。データ形式は Adobe Illustrator で制作したアウトライン済みの EPS データ、画像データをご使用の場合は、その画像も添付してください。（画像解像度は350dpi以上のCMYKのデータ）また、すべてのデータについて出力見本（プリントしたもの）を添付してください。

(7) 色

表2、表3、表4、中付け：カラー（予定）
後付、ノート部分ヘッダー／フッター：白黒

(8) 印刷様式

オフセット印刷（紙焼・フィルム・清刷り）

(9) 作成費用

10,780,000円（印刷費：税込）

2. お申し込みについて

(1) 申込方法

第 70 回日本糖尿病学会年次学術集会ホームページお申込フォームよりお申込みください。
メール・FAX での申し込みは受け付けておりません。

(2) 申込締切

2027 年 1 月 13 日（水）までとさせていただきます。

(3) 原稿入稿締切

2027 年 2 月 10 日（水）

※原稿は完全版下・ポジフィルム・ネガフィルムのいずれか形式にて運営準備室へ送付願います。
ご送付の際、封筒もしくは広告原稿下部に学会名・申込広告枠・社名を明記ください。

(4) お支払方法

お申込み完了後、内容を確認の上、運営準備室より請求書を発行させていただきます。

(5) 請求書が届きましたら指定の期日までに請求書記載の口座（開催概要 P.3 に記載の口座）にお振込みください。

3. お申込み・お問い合わせ先

《運営事務局：第 70 回日本糖尿病学会年次学術集会 スポンサー事務局》
株式会社コングレ
E-mail: jds2027-sponsored@congre.co.jp

⑤バナー広告 募集要項

A. ホームページバナー広告募集要項

1. 募集要項媒体

第 70 回日本糖尿病学会年次学術集会 ホームページバナー広告

- (1) 掲載期間
申込後掲載～2027 年 7 月末（予定）
- (2) 広告掲載料
330,000 円（税込）
- (3) 掲載箇所
ホームページのトップページ内
- (4) データサイズ
申し込み受領後、正式なサイズをお知らせいたします。
GIF または JPEG：容量 1MB 以内
- (5) 原稿
データ入稿をお願いいたします。
送付先 E-mail：jds2027-sponsored@congre.co.jp

B. 学会アプリバナー広告募集要項

1. 募集要項媒体

第 70 回日本糖尿病学会年次学術集会 学会アプリバナー広告

(1) 媒体

第 70 回日本糖尿病学会年次学術集会 公式アプリケーションソフトウェア
対応 OS : iOS、Android

(2) 配布対象

第 70 回日本糖尿病学会年次学術集会 参加者

(3) 掲載について

- 1) 配信期間：申込書受領後、準備手続き完了次第掲載開始～2027年6月（予定）※
ユーザーがアプリをダウンロード後は、ユーザーの端末から本アプリが削除されるまでロゴは残ります。
- 2) 広告セールス方式：iOS 版および Android 版のトップページへ掲載
- 3) データサイズ：サイズは 3 種
天地 50 × 左右 320 ピクセル
天地 100 × 左右 640 ピクセル
天地 120 × 左右 768 ピクセル
画像形式：png、解像度：72dpi、透過無しで保存、カラー：RGB 形式

(4) 広告掲載料

440,000 円（税込）

(5) 原稿

データ入稿をお願いいたします。
送付先 E-mail: jds2027-sponsored@congre.co.jp

2. お申込みについて

(1) 申込方法

第 70 回日本糖尿病学会年次学術集会ホームページお申込フォームよりお申込みください。
メール・FAX での申し込みは受け付けておりません。

(2) 申込締切

2027 年 1 月 13 日（水）までとさせていただきます。

(3) お支払方法

お申込み完了後、内容を確認の上、運営準備室より請求書を発行させていただきます。

(4) 請求書が届きましたら指定の期日までに請求書記載の口座（開催概要 P.3 に記載の口座） にお振込みください。

3. お申込み・お問い合わせ先

《運営事務局：第 70 回日本糖尿病学会年次学術集会 スポンサー事務局》
株式会社コングレ
E-mail: jds2027-sponsored@congre.co.jp

⑥幕間広告 募集要項

1. 募集要項

- (1) 媒体
第70回日本糖尿病学会年次学術集会 幕間広告
- (2) 掲載期間
2027年5月21日(金)～5月23日(日)の会場利用時間
※1回につき15秒～60秒以内
- (3) 掲載場所
各講演会場(予定)
- (4) 募集内容
第70回日本糖尿病学会年次学術集会
講演会場での休憩中に mp4 等の動画ファイル、PPT などのスライド映写(商品名の掲載も可能です)
- (5) 対象
第70回日本糖尿病学会年次学術集会 参加者
- (6) 協賛費
幕間広告(静止画) : 550,000円(税込)
幕間広告(動画) : 1,100,000円(税込)
- (7) 募集枠(予定)
幕間広告(静止画) : 5枠
幕間広告(動画) : 5枠
- (8) 広告形式
mp4 等の動画ファイル、PPT などのスライド
- (9) 原稿
データ入稿をお願いいたします。
送付先 E-mail: jds2027-sponsored@congre.co.jp

2. お申込みについて

- (1) 申込方法
第70回日本糖尿病学会年次学術集会ホームページお申込フォームよりお申込みください。
メール・FAX での申し込みは受け付けておりません。
- (2) 申込締切
2027年1月13日(水)までとさせていただきます。
- (3) お支払い方法
お申込み完了後、内容を確認の上、運営準備室より請求書を発行させていただきます。
請求書が届きましたら指定の期日までに請求書記載の口座(開催概要P.3に記載の口座)にお振込みください。

3. お申込み・お問い合わせ先

《運営事務局：第70回日本糖尿病学会年次学術集会 スポンサー事務局》
株式会社コングレ
E-mail: jds2027-sponsored@congre.co.jp

⑦ブリッジバナー広告 募集要項

1. 募集要項

- (1) 媒体
東京国際フォーラム ブリッジバナー広告
- (2) 掲載期間
2027年5月21日（金）～5月23日（日）の会場利用時間
- (3) 掲載場所
東京国際フォーラム ロビーギャラリー
- (4) 対象
第70回日本糖尿病学会年次学術集会 参加者
- (5) 協賛費
2,420,000円（税込）
- (6) 媒体製作費
2,530,000円（税込）
- (7) 募集枠（予定）
1枠
- (8) 広告形式
バナーサイズ 縦10m×横5m
広告サイズ 下部1/4程度（詳細は別途ご案内いたします）
- (9) 原稿
データ入稿をお願いいたします。
送付先 E-mail: jds2027-sponsored@congre.co.jp



3. お申込みについて

- (1) 申込方法
第70回日本糖尿病学会年次学術集会ホームページお申込フォームよりお申込みください。
メール・FAXでの申し込みは受け付けておりません。
- (2) 申込締切
2027年1月13日（水）までとさせていただきます。
- (3) お支払い方法
お申込み完了後、内容を確認の上、運営準備室より請求書を発行させていただきます。
請求書が届きましたら指定の期日までに請求書記載の口座（開催概要P.3に記載の口座）にお振込みください。

4. お申込み・お問い合わせ先

《運営事務局：第70回日本糖尿病学会年次学術集会 スポンサー事務局》
株式会社コングレ
E-mail: jds2027-sponsored@congre.co.jp

⑧ネームストラップ 募集要項

1. 募集要項

- (1) 媒体
第 70 回日本糖尿病学会年次学術集会 ネームストラップ
- (2) 掲載期間
2027 年 5 月 21 日（金）～5 月 23 日（日）
- (3) 掲載場所
参加者ネームストラップ
- (4) 対象
第 70 回日本糖尿病学会年次学術集会 参加者
- (5) 協賛費
1,100,000 円（税込）
- (6) 募集枠（予定）
1 枠
- (7) 広告形式
貴社ロゴデータを PDF とイラストレータデータ
- (8) 原稿
データ入稿をお願いいたします。
送付先 E-mail: jds2027-sponsored@congre.co.jp

2. お申込みについて

- (4) 申込方法
第 70 回日本糖尿病学会年次学術集会ホームページお申込フォームよりお申込みください。
メール・FAX での申し込みは受け付けておりません。
- (5) 申込締切
2027 年 1 月 13 日（水）までとさせていただきます。
- (6) お支払い方法
お申込み完了後、内容を確認の上、運営準備室より請求書を発行させていただきます。
請求書が届きましたら指定の期日までに請求書記載の口座（開催概要 P.3 に記載の口座）にお振込みください。

3. お申込み・お問い合わせ先

《運営事務局：第 70 回日本糖尿病学会年次学術集会 スポンサー事務局》
株式会社コングレ
E-mail: jds2027-sponsored@congre.co.jp

⑨コンgresバッグ 募集要項

1. 募集要項

- (1) 媒体
第 70 回日本糖尿病学会年次学術集会 コンgresバッグ
- (2) 掲載期間
2027 年 5 月 21 日（金）～5 月 23 日（日）
- (3) 掲載場所
参加者コンgresバッグ
- (4) 対象
第 70 回日本糖尿病学会年次学術集会 参加者
- (5) 協賛費
1,100,000 円（税込）
- (6) 募集枠（予定）
2 枠
- (7) 広告形式
貴社ロゴデータを PDF とイラストレータデータ
- (8) 原稿
データ入稿をお願いいたします。
送付先 E-mail: jds2027-sponsored@congre.co.jp

2. お申込みについて

- (1) 申込方法
第 70 回日本糖尿病学会年次学術集会ホームページお申込フォームよりお申込みください。
メール・FAX での申し込みは受け付けておりません。
- (2) 申込締切
2027 年 1 月 13 日（水）までとさせていただきます。
- (3) お支払い方法
お申込み完了後、内容を確認の上、運営準備室より請求書を発行させていただきます。
請求書が届きましたら指定の期日までに請求書記載の口座（開催概要 P.3 に記載の口座）にお振込みください。

3. お申込み・お問い合わせ先

《運営事務局：第 70 回日本糖尿病学会年次学術集会 スポンサー事務局》
株式会社コングレ
E-mail: jds2027-sponsored@congre.co.jp