

# 第83回日本循環器学会学術集会

The 83rd Annual Scientific Meeting of the Japanese Circulation Society (JCS2019)

March 29 (Fri.) – 31 (Sun.), 2019 / Yokohama, Japan

## 《協賛のご案内》

第83回日本循環器学会学術集会  
会長 小室 一成

事務局長 赤澤 宏  
東京大学大学院医学系研究科 循環器内科学  
〒113-8655 東京都文京区本郷7-3-1  
<http://www.congre.co.jp/jcs2019/>

第83回日本循環器学会学術集会  
運営準備室

株式会社コングレ  
〒102-8481 東京都千代田区麴町5-1  
弘済会館ビル6階  
TEL:03-5216-5318 FAX:03-5216-5552  
E-mail:jcs2019@congre.co.jp



## ご挨拶

各 位

謹啓 時下、貴社ますますご隆盛のこととお喜び申し上げます。

平素は本学術集会に格別のご理解とご協力を賜り厚く御礼申し上げます。

このたび、パシフィコ横浜において、第83回日本循環器学会学術集会を2019年3月29日(金)～31日(日)に開催することになり、「循環器病学Renaissance ー未来医療への処方箋」をメインテーマとし、現在、鋭意準備を進めております。

本来、本学術集会の運営に当たりましては、簡素、質素を旨とし、かかる経費の財源は参加者からの会費を主とする所存であります。本学術集会の内容を充実させ、その成果をより大なるものとするためには、各方面からのご支援を仰がざるを得ないのが実情です。

つきましては、本学術集会の主旨にご賛同頂き、合わせて諸般の事情をおくみ取り頂き、是非とも格別のご配慮、ご高配を賜りたくお願い申し上げます。

末筆ではございますが、貴社のご発展と一層のご繁栄を心より祈念申し上げます。

謹白

平成30年3月吉日

第83回日本循環器学会学術集会

会 長 小室 一成

(東京大学大学院医学系研究科 循環器内科学 教授)



## 開催概要

- 会議名称: 第83回日本循環器学会学術集会  
The 83rd Annual Scientific Meeting of the Japanese Circulation Society (JCS2019)
- 会 期: 2019年3月29日(金)～31日(日)
- 会 場: パシフィコ横浜
- 会 長: 小室 一成(東京大学大学院医学系研究科 循環器内科学 教授)
- 参加予定者数: 約 15,000名
- メインテーマ: 循環器病学Renaissance –未来医療への処方箋
- ホームページ: <http://www.congre.co.jp/jcs2019/>
- 事務局: 第83回日本循環器学会学術集会 事務局  
事務局長 赤澤 宏  
東京大学大学院医学系研究科 循環器内科学  
〒113-8655 東京都文京区本郷7-3-1  
TEL:03-3815-5411(病院代表)
- 出展募集事務局:  
一般社団法人日本循環器学会 事務局  
〒100-0011 東京都千代田区内幸町1-1-1 帝国ホテルタワー18F  
TEL:03-5501-0862 FAX:03-5501-9855  
E-mail:jcstenji@j-circ.or.jp
- 運営準備室: 第83回日本循環器学会学術集会 運営準備室  
株式会社コングレ  
〒102-8481 東京都千代田区麴町5-1 弘済会館ビル6階  
TEL:03-5216-5318 FAX:03-5216-5552  
E-mail:jcs2019@congre.co.jp
- スポンサー準備室:  
第83回日本循環器学会学術集会 スポンサー準備室  
株式会社コングレ  
〒102-8481 東京都千代田区麴町5-1 弘済会館ビル6階  
TEL:03-5216-5318 FAX:03-5216-5552  
E-mail:jcs2019-seminar@congre.co.jp

## 協賛メニュー

1. ランチョンセミナー・ファイアサイドセミナー・コーヒーブレイクセミナー	P. 4
2. ネームカードケース&ストラップ	P. 8
3. コングレスバッグ	P. 9
4. ホームページバナー広告	P. 10
5. 屋外バナーフラッグ広告	P. 11
6. ビーズクッション広告	P. 12
7. 会場スクリーン広告	P. 13
8. ポスター会場バナー広告	P. 14
9. ホスピタリティースペース	P. 15
10. スピーカーレディールーム(PC受付)広告	P. 16
11. 受付自動発券機広告	P. 17
12. JCS Abstractsアプリ版バナー広告	P. 18
13. プログラム集広告	P. 19
14. 出展募集	P. 20

# 1. ランチョンセミナー・ファイアサイドセミナー・コーヒーブレイクセミナー

- 名 称: ランチョンセミナー / Luncheon Seminar  
ファイアサイドセミナー / Fireside Seminar  
コーヒーブレイクセミナー / Coffee Break Seminar
- 主 催: 第83回日本循環器学会学術集会との共催
- 開 催 日: ランチョンセミナー 2019年3月29日(金)・30日(土)・31日(日)  
ファイアサイドセミナー 2019年3月29日(金)・30日(土)  
コーヒーブレイクセミナー 2019年3月29日(金)・30日(土)・31日(日)
- 時 間: ランチョンセミナー 昼間の時間帯の50分間(予定)  
ファイアサイドセミナー 夕方の時間帯の60分間(予定)  
コーヒーブレイクセミナー 午後の時間帯の50分間(予定)
- 会 場: パシフィコ横浜  
※各使用会場につきましては、プログラム内容等を考慮のうえ、事務局にて決定いたします。
- プログラム: プログラム内容については各企業のご希望をいただき、学術集会プログラムと調整、ご相談のうえ、決定させていただきます。
- 発表形式: PCによるコンピュータープレゼンテーションが可能です。  
※本会ではスライド発表関連機材および2面併写の準備はございません。
- 募 集 枠: ランチョンセミナー(LS)・ファイアサイドセミナー(FS)・コーヒーブレイクセミナー(CBS)の席は下記のように予定しております。

## 【ランチョンセミナー(LS)・ファイアサイドセミナー(FS)】

- Sタイプ(シアター1,000席程度)
- Aタイプ(シアター300～450席程度)
- Bタイプ(シアター150～250席程度)
- Cタイプ(シアター80～120席程度)

## 【コーヒーブレイクセミナー(CBS)】

- Aタイプ(シアター300～450席程度)
- Bタイプ(シアター150～250席程度)

- 費用負担： 以下の費用は貴社にてご負担ください。
  - (1) 座長／講師への謝金、旅費交通費・宿泊費(御社規定により)
  - (2) 控室での接遇飲食費・機材費
  - (3) 参加者への昼・夕食弁当等飲食費
  - (4) 運営費用(運営人件費／追加機材費／看板装飾費 他)
  - (5) ポスター／チラシ等印刷製作費
  - (6) 控室料金(控室希望の企業様へご請求申し上げます)
  
- 申込締切： 2018年7月27日(金)  
※ ご希望に関しましてはお申込順を考慮させていただく場合がございます。
  
- 注意事項：以下の点にご注意ください。
  - (1) プログラム内容については各企業のご希望をいただき、学術集会プログラムと調整、ご相談のうえ決定させていただきます。  
座長、講師については内諾をとらず、希望段階でお申し込みください。
  - (2) 使用会場および開催日については、原則、先着順としますがプログラムの内容等を考慮のうえ、事務局にて決定させていただきます。
  - (3) 上記(1)(2)の結果は**2018年11月30日(金)まで**に、別途書面にて通知いたします。
  - (4) 複数回開催される場合は、同一会場における開催も可能です。  
その際は備考欄にご記入ください。
  - (5) 各社製作によるチラシ等の事前案内は、事務局の了解が必要です。  
あらかじめ準備室にPDFデータを送信ください。
  - (6) 本学術集会の運営につきましては次頁の運営準備室、スポンサー準備室に委託しております。運営の詳細につきましては、後日、同社よりご連絡申し上げます。
  - (7) 共催団体によっては学会の承認が必要です。  
申込書に必ず共催団体名をご記入ください。
  - (8) 控室をご利用の場合は、別途室料を申し受けます。

■ 情報公開について:

製薬・医療機器関係企業の活動における医療機関との関係の透明性・信頼性向上の為、医療機関および医療関係者等に対する研究費、寄付、交流等の支出に関する情報を、製薬・医療機器関係企業が自社のウェブサイトで公開されることに伴い、貴社が当学会に対して行う学会協賛費用の支払いに関し、貴社ウェブサイトで公開されること(開示形式例:第\*会\*\*学会\*\*セミナー:\*\*円)に同意いたします。

■ 共催費のお振込み先:

請求書発行後、下記口座にお振込みください。

銀行名:みずほ銀行  
支店名:東京営業部  
口座種別:普通預金  
口座番号:1511216  
口座名:一般社団法人日本循環器学会  
フリガナ:シヤ)ニホンジエンカンキガツカイ

■ セミナー共催特典:

共催セミナー開催企業様には、下記の特典をご用意いたします。

- (1) 学術集会抄録アプリにて「資料配布」「アンケート」を行える機能  
※本学術集会では共催企業様にとってより有益なセミナーとしていただけるよう、これまでの抄録アプリに「配布資料」と「アンケート」を行っていただける機能を追加いたします。なお、詳細は追ってご連絡いたします。
- (2) 学術集会参加証 (1セミナーにつき1枚)
- (3) スタッフ証 (1セミナーにつき10枚)

【ランチョンセミナー・ファイアサイドセミナー・コーヒープレイクセミナーに関するお問い合わせ先】

第83回日本循環器学会学術集会 スポンサー準備室  
株式会社コングレ  
〒102-8481 東京都千代田区麴町5-1 弘済会館ビル6階  
TEL:03-5216-5318 FAX:03-5216-5552  
E-mail:jcs2019-seminar@congre.co.jp

■ 各種セミナー料金／申込枠：

セミナー区分	会場タイプ	略号	会場規模	共催金（税込）	枠数
ランチョン セミナー (3/29～31)	Sタイプ	LS-S	シアター1,000席程度	¥5,450,000	3枠
	Aタイプ	LS-A	シアター300～450席程度	¥3,290,000	18枠
	Bタイプ	LS-B	シアター150～250席程度	¥2,690,000	15枠
	Cタイプ	LS-C	シアター80～120席程度	¥2,360,000	27枠
ファイア サイド セミナー (3/29・30)	Sタイプ	FS-S	シアター1,000席程度	¥3,550,000	1枠
	Aタイプ	FS-A	シアター300～450席程度	¥2,966,000	6枠
	Bタイプ	FS-B	シアター150～250席程度	¥2,690,000	7枠
	Cタイプ	FS-C	シアター80～120席程度	¥2,360,000	10枠
コーヒー ブレイク セミナー (3/29～31)	Aタイプ	CBS-A	シアター300～450席程度	¥2,690,000	6枠
	Bタイプ	CBS-B	シアター150～250席程度	¥1,940,000	6枠



## 2. ネームカードケース&ストラップ

- 名 称: 第83回日本循環器学会学術集会 ネームカードケース&ストラップ
- 広告日程: 2019年3月29日(金)～31日(日)の3日間
- 募集内容: 第83回日本循環器学会学術集会  
ストラップ本体に貴社名や商品名、ロゴを印字
- 対 象: 第83回日本循環器学会学術集会 参加者
- 募 集 枠: 4枠(5,000本/1枠) ※ネームケース込み
- 広告料金: 現物支給
- 申込方法: 本案内添付の「広告媒体申込書」に所定の事項を記載の上、スポンサー準備室宛に FAX または E-mail にてお申し込みください。
- 申込締切: 2018年10月31日(水)
- 広告データ原稿締切:  
2018年11月30日(金)  
お申し込みを頂いた企業に後日ご連絡いたします。
- そ の 他: サイズ・仕様などの詳細については別途ご連絡させていただきます。



※制作イメージ

### 3. コングレスバッグ

**ご協賛いただくコングレスバッグを、受付で配布するだけでなく、企業様の出展ブースにて配布をすることで、集客を目指した企画です。**

- 名 称: 第83回日本循環器学会学術集会 コングレスバッグ
- 広告日程: 2019年3月29日(金)～31日(日)の3日間
- 募集内容: 第83回日本循環器学会学術集会  
コングレスバッグへのロゴ掲載
- 対 象: 第83回日本循環器学会学術集会 参加者
- 配布方法: 協賛金額に応じた個数を、出展ブースにてストックしていただきます。  
(ストックいただくバッグは全て企業ロゴ掲載のもの)  
ストック数は後日ご連絡いたします。  
参加者は参加証に記載された引換場所(企業ブース)にてコングレスバッグを受け取ることができます。  
※引換場所の指定はランダムで行います。  
※ストック場所は展示会場内にご準備いたします。
- 募 集 枠: 20口程度
- 広告料金: 540,000円(税込)／1口(400個)  
※ご協賛金額に応じた個数分、企業ロゴをプリントいたします。
- オプション: 108,000円(税込)  
※貴社のチラシ等をコングレスバッグに封入することができます。  
※封入物は運営準備室と相談のうえ、決定させていただきます。
- 制作個数(予定): 8,000個(最低制作個数:1,200個)
- 申込締切: 2018年10月31日(水)
- 広告データ原稿締切:  
2018年11月30日(金)  
広告データのご提出方法につきましては、  
お申し込みを頂いた企業に後日ご連絡いたします。
- サ イ ズ: サイズ・仕様などの詳細については別途ご連絡させていただきます。
- 申込方法: 本案内添付の「広告媒体申込書」に所定の事項を記載の上、スポンサー準備室宛に  
FAX または E-mail にてお申し込みください。  
後日、改めて詳細についてのご連絡を差しあげます。
- そ の 他: 募集枠に満たなかった場合は、制作を行わない可能性があります。

## 4. ホームページバナー広告

- 名 称: 第83回日本循環器学会学術集会 ホームページバナー広告
- 広告日程: 約5ヶ月(2018年11月～2019年3月末予定)
- 掲載場所: 第83回日本循環器学会学術集会 ホームページ  
トップページ、開催概要、演題募集、プログラム、宿泊・交通案内、等
- 対 象: 主に国内の医療従事者、日本循環器学会会員
- 募 集 枠: 数枠
- 広告料金: 324,000円(税込)／枠
- 広告サイズ(予定): W260 pixel×H60 pixel
- 申込方法: 本案内添付の「広告媒体申込書」に所定の事項を記載の上、スポンサード準備室宛に FAX または E-mail にてお申し込みください。
- 申込締切: 2018年10月31日(水)
- 広告データ原稿締切:  
2018年11月30日(金)  
広告データのご提出方法につきましては、  
お申し込みを頂いた企業に後日ご連絡いたします。
- 振 込 先: 掲載が決まり次第、運営準備室より請求書とともに通知いたします。  
2018年11月30日(金)までに指定口座へお振り込みください。



※掲載イメージ

## 5. 屋外バナーフラッグ広告

- 名 称: 第83回日本循環器学会学術集会 屋外バナーフラッグ広告
- 場 所: パシフィコ横浜 屋外(クイーンモール橋・プラザデッキA)
- 広告日程: 2019年3月29日(金)～31日(日)の3日間
- 募集内容: 第83回日本循環器学会学術集会  
屋外バナーフラッグへの企業名・ロゴ掲載
- 対 象: 第83回日本循環器学会学術集会 参加者
- 募 集 枠: 2枠
- 広告料金: 1,620,000円(税込)／枠
- 広告サイズ(予定): W500mm×H400mm
- 申込方法: 本案内添付の「広告媒体申込書」に所定の事項を記載の上、スポンサー準備室宛に FAX または E-mail にてお申し込みください。
- 申込締切: 2018年10月31日(水)
- 広告データ原稿締切:  
2018年11月30日(金)  
広告データのご提出方法につきましては、  
お申し込みを頂いた企業に後日ご連絡いたします。
- 振 込 先: 掲載が決まり次第、運営準備室より請求書とともに通知いたします。  
2018年11月30日(金)までに指定口座へお振り込みください。

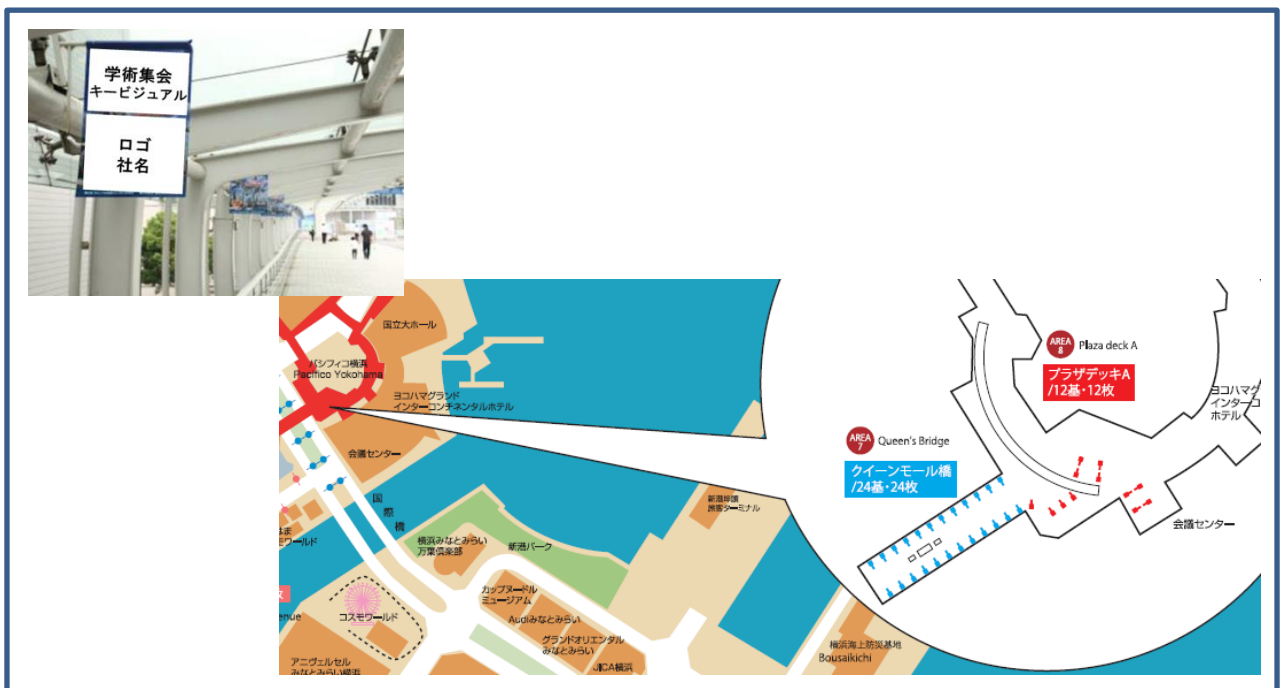

※制作イメージ

## 6. ビーズクッション広告

- 名 称: 第83回日本循環器学会学術集会 ビーズクッション広告
- 場 所: パシフィコ横浜
- 広告日程: 2019年3月29日(金)～31日(日)の3日間
- 募集内容: 第83回日本循環器学会学術集会  
展示ホール内の特設会場および休憩スペースに設置するビーズクッションへの広告掲載  
※商品名の掲載も可能です。
- 対 象: 第83回日本循環器学会学術集会 参加者
- 募 集 枠: 5枠
- 広告料金: 324,000円(税込)／枠
- 広告サイズ(予定): ビーズクッション側面 W500mm×H500mm
- 申込方法: 本案内添付の「広告媒体申込書」に所定の事項を記載の上、スポンサー準備室宛に FAX または E-mail にてお申し込みください。
- 申込締切: 2018年10月31日(水)
- 広告データ原稿締切:  
2018年11月30日(金)  
広告データのご提出方法につきましては、  
お申し込みを頂いた企業に後日ご連絡いたします。
- 振 込 先: 掲載が決まり次第、運営準備室より請求書とともに通知いたします。  
2018年11月30日(金)までに指定口座へお振り込みください。



※制作イメージ

## 7. 会場スクリーン広告

- 名 称: 第83回日本循環器学会学術集会 口演会場スクリーン広告
- 場 所: パシフィコ横浜
- 日 程: 2019年3月29日(金) 8:00~18:00(予定)  
(予定) 2019年3月30日(土) 8:00~18:00(予定)  
2019年3月31日(日) 8:00~18:00(予定)  
※上記時間のうち、会場休憩時間帯
- 募集内容: 第83回日本循環器学会学術集会  
講演会場での休憩中にスクリーンへの企業名・ロゴ映写  
※商品名の掲載も可能です。
- 対 象: 第83回日本循環器学会学術集会 参加者
- 募 集 枠: 数枠
- 広告料金: 3日間: 540,000円(税込) / 枠  
1日目のみ: 270,000円(税込) / 枠  
2日目のみ: 270,000円(税込) / 枠  
3日目のみ: 108,000円(税込) / 枠
- 広告サイズ(予定): 約100~300 インチスクリーン画面へ掲載(会場数:22会場(予定))
- 申込方法: 本案内添付の「広告媒体申込書」に所定の事項を記載の上、スポンサー準備室宛に FAX または E-mail にてお申し込みください。
- 申込締切: 2018年10月31日(水)
- 広告データ原稿締切:  
2018年11月30日(金)  
広告データのご提出方法につきましては、  
お申し込みを頂いた企業に後日ご連絡いたします。
- 振 込 先: 掲載が決まり次第、運営準備室より請求書とともに通知いたします。  
2018年11月30日(金)までに指定口座へお振り込みください。



※映写イメージ

## 8. ポスター会場バナー広告

- 名 称: 第83回日本循環器学会学術集会 ポスター会場バナー広告
- 場 所: パシフィコ横浜
- 広告日程: 2019年3月29日(金)～31日(日)の3日間
- 募集内容: 第83回日本循環器学会学術集会  
ポスター会場内のポスターパネルへの企業名・ロゴ掲載
- 対 象: 第83回日本循環器学会学術集会 参加者
- 募 集 枠: 1枠
- 広告料金: 1,620,000円(税込)
- 広告サイズ(予定): W600mm×H1,000mm (ポスターパネルに収まるサイズ)  
※ポスターパネルの各列1枚ずつ設置の予定。
- 申込方法: 本案内添付の「広告媒体申込書」に所定の事項を記載の上、スポンサー準備室宛に  
FAX または E-mail にてお申し込みください。
- 申込締切: 2018年10月31日(水)
- 広告データ原稿締切:  
2018年11月30日(金)  
広告データのご提出方法につきましては、  
お申し込みを頂いた企業に後日ご連絡いたします。
- 振 込 先: 掲載が決まり次第、運営準備室より請求書とともに通知いたします。  
2018年11月30日(金)までに指定口座へお振り込みください。

## 9. ホスピタリティースペース

- 名 称: 第83回日本循環器学会学術集会 ホスピタリティースペース
- 場 所: パシフィコ横浜 展示ホール内
- 日 程: 2019年3月29日(金) 8:30~18:00  
(予定) 2019年3月30日(土) 8:30~18:00  
2019年3月31日(日) 8:30~16:00
- 設営/撤去: 設営) 2019年3月28日(木) 10:00~20:00(予定)  
撤去) 2019年3月31日(日) 16:00~20:00(予定)
- 募 集 枠: 2枠(予定)
- スペースサイズ: 100㎡(予定)
- 料 金: 5,400,000円(税込)
- 申込方法: 本案内添付の「広告媒体申込書」に所定の事項を記載の上、スポンサード準備室宛に FAX または E-mail にてお申し込みください。
- 申込締切: 2018年10月31日(水)
- 出展にあたり:  
ご出展については下記事項をご承諾の上お申込ください。
  - ・設営に際しては、大きな音のなる工事(ドリル音等)は制限をさせていただく場合がございます。  
※木工での施工は可能です。
  - ・展示ホール内に、ホスピタリティースペース以外の展示が入る可能性があります。
  - ・安全管理のため、高さは6mを上限とさせていただきます。  
  - ※出展料に含まれるもの(基本仕様)
  - ・展示スペース 設営日含む ※店舗内のテーブル/椅子は無料で使用できます。  
  - ※出展料に含まれないもの(オプション)
  - ・上記以外の装飾看板、各種機材・備品類/ 仮設電源工事
  - ・運営スタッフ/ 飲食物(飲食物の持ち込みは不可です。)
  - ・基本的にホスピタリティースペース内の運営に関しては自社(貴社)の責任者の指示により行ってください。但し、運営準備室からの指示がありましたらそちらを優先してください。  
又、映像機材・音響設備等を制限させていただく場合があります。予めご了承ください。
  - ・会場内設備については会場仕様により若干変更される場合がございます。
  - ・出展物の管理は出展者が責任を持つものとし、展示期間中の出展物の盗難・紛失・火災・損傷等不可抗力による出展物の損害に対して、補償等の責任は一切負いませんのでご了承ください。



## 10. スピーカーレディールーム (PC受付) 広告

- 名 称: 第83回日本循環器学会学術集会 スピーカーレディールーム(PC受付) 広告
- 場 所: パシフィコ横浜
- 日 程: 2019年3月29日(金) 8:00~18:00(予定)  
(予定) 2019年3月30日(土) 8:00~18:00(予定)  
2019年3月31日(日) 8:00~18:00(予定)  
※PC受付時間帯
- 募集内容: 第83回日本循環器学会学術集会  
スピーカーレディールームのPCデスクトップへの社名・ロゴ掲載  
※商品名の掲載も可能です。
- 対 象: 第83回日本循環器学会学術集会 講演者
- 募 集 枠: 1枠
- 広告料金: 216,000円(税込)
- 広告サイズ(予定): 15インチモニター画面(20台程度)
- 申込方法: 本案内添付の「広告媒体申込書」に所定の事項を記載の上、スポンサード準備室宛に FAX または E-mail にてお申し込みください。
- 申込締切: 2018年10月31日(水)
- 広告データ原稿締切:  
2018年11月30日(金)  
広告データのご提出方法につきましては、  
お申し込みを頂いた企業に後日ご連絡いたします。
- 振 込 先: 掲載が決まり次第、運営準備室より請求書とともに通知いたします。  
2018年11月30日(金)までに指定口座へお振り込みください。



※掲載イメージ

## 1 1. 受付自動発券機広告

- 名 称: 第83回日本循環器学会学術集会 受付自動発券機広告
- 場 所: パシフィコ横浜
- 広告日程: 2019年3月29日(金)～31日(日)の3日間
- 募集内容: 第83回日本循環器学会学術集会  
受付自動発券機の画面上への社名・ロゴ掲載(ネームカード発券中の約4秒間)  
※商品名の掲載も可能です。
- 対 象: 第83回日本循環器学会学術集会 参加者
- 募 集 枠: 1枠
- 広告料金: 540,000円(税込)
- 広告サイズ(予定): H370 pixel×W370 pixel
- 広告形式: .png、.jpeg、.ai または .psd
- 申込方法: 本案内添付の「広告媒体申込書」に所定の事項を記載の上、スポンサード準備室宛に FAX または E-mail にてお申し込みください。
- 申込締切: 2018年10月31日(水)
- 広告データ原稿締切:  
2018年11月30日(金)  
広告データのご提出方法につきましては、  
お申し込みを頂いた企業に後日ご連絡いたします。
- 振 込 先: 掲載が決まり次第、運営準備室より請求書とともに通知いたします。  
2018年11月30日(金)までに指定口座へお振り込みください。



※掲載イメージ

## 1 2. JCS Abstractsアプリ版バナー広告

- 名 称: 第83回日本循環器学会学術集会 JCS Abstractsアプリ版バナー広告
- 募 集 枠: 5枠限定
- 対 象: JCS Abstractsアプリダウンロード者 6,000～7,000名を予定
- 広告料金: 108,000円(税込)／枠
- 広告サイズ: 1) iPad 縦: H280 pixel×W1,516 pixel  
2) iPad 横: H280 pixel×W1,005 pixel  
3) iPhone: H233 pixel×W1,203 pixel  
4) Android: H120 pixel×W700 pixel
- 作成諸経費: 約230万円
- 広告形式: .png または .jpg
- 仕 様: 1) 容量: 200KBまで  
2) アニメーション不可  
3) 枠線の色: 黒 1px(背景色に透明系の色を用いない)  
※ご希望のウェブサイトへリンクします。
- 申込方法: 本案内添付の「広告媒体申込書」に所定の事項を記載の上、スポンサー準備室宛に FAX または E-mail にてお申し込みください。
- 申込締切: 2018年10月31日(水)
- 広告データ原稿締切:  
2018年11月30日(金)  
広告データのご提出方法につきましては、  
お申し込みを頂いた企業に後日ご連絡いたします。
- 振 込 先: 掲載が決まり次第、運営準備室より請求書とともに通知いたします。  
2018年11月30日(金)までに指定口座へお振り込みください。



※掲載イメージ

### 13. プログラム集広告

■ 名称: 第83回日本循環器学会学術集会 プログラム集広告

■ 募集対象: 約150社(製薬・医科器械・医書出版社等)

■ 募集枠: 枠数は下記の通り

■ 対象: 第83回日本循環器学会学術集会 参加者

■ 配布時期: 会期当日

■ 広告サイズ: A5判(天地210mm×左右147mm)

■ 発行部数: 10,000部

■ 作成諸経費: 約1,000万円(広告総額 約550万円)

■ 広告料金(税込):

掲載場所	料金/枠	募集枠数
表紙2	194,400円 (モノクロ) 486,000円 (4色)	1件
表紙3	129,600円 (モノクロ) 432,000円 (4色)	1件
中扉 (4色)	378,000円	6件
後付 (4色)	324,000円	5件
後付 (モノクロ)	86,400円	15件

■ 広告原稿: アウトライン化されたデータおよび出力紙をご用意ください。

■ 申込方法: 本案内添付の「広告媒体申込書」に所定の事項を記載の上、福田商店広告部宛に FAX または E-mail にてお申し込みください。

■ 申込&データ原稿締切:  
2018年12月14日(金)

■ 申込&原稿送付先:  
福田商店広告部  
〒540-0024 大阪市中央区南新町2-4-3(グランドソレイユ1階)  
担当: 茶端(チャバタ)  
TEL: 06-6941-5600 FAX: 06-6941-5605  
E-mail: [chabata@adfukuda.jp](mailto:chabata@adfukuda.jp)

## 14. 出展募集

■ 名称： 第83回日本循環器学会学術集会 展示会

■ 開催趣旨： 当展示会では、循環器医学・医療の発展向上に有益と思われる最新の技術動向や医学情報を幅広く収集・体感できる機会を提供いたします。これにより、医療従事者のみならず医学・医療の受益者である一般の方々も含めた、社会全体の利益の増進に寄与することを目的とします。  
また、当展示会には学術集会参加者や出展者だけでなく、展示会の見学を希望される方にもご入場いただけます。

■ 出展者の要件：

上記の開催趣旨を理解し、ご賛同いただける企業・団体様からの出展お申込みを受け付けます。なお、単に販売促進や共同宣伝を目的とした出展はご遠慮願います。

■ 出展対象： 医療機器 医薬品 検査機器 医療情報示説 出版物案内 書籍等

■ 日程： 搬入・設置 3月28日(木) 9:00～21:00  
(予定) 展示 3月29日(金) 8:30～18:00  
3月30日(土) 8:30～18:50  
3月31日(日) 8:30～18:00

撤去・搬出 3月31日(日) 18:00～

※正確な開催時間については、  
後日お送りする「出展マニュアル」にてご確認ください。

■ 出展スペース仕様：

### ①パッケージ小間Aタイプ

単位 1小間2.7㎡  
(W1.8m × D1.5m × H2.4m)  
1小間単価 270,000円(税込)  
募集小間数 100小間

#### 【基礎仕様に含まれるもの】

- バックパネル(W1.8m × H2.4m)
- 展示台(W1.8m × D0.9m × H0.7m)
- 社名板(W0.9m × H0.15m)  
統一書体(ゴシック体)にて表記
- 照明  
蛍光灯(FL40W)

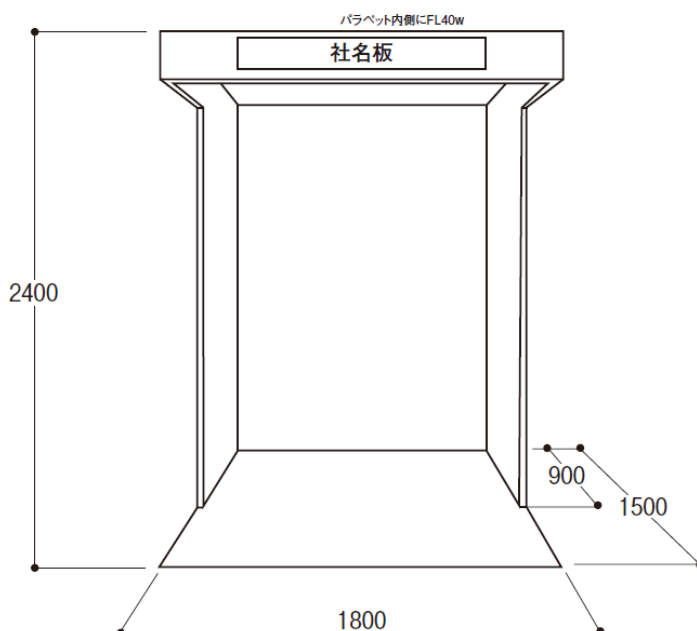

## ②パッケージ小間Bタイプ

(出版社、非営利団体、循環器専門医研修施設・研修関連施設のみ申込可能)

単位 1小間1.62㎡

(W1.8m × D0.9m × H2.4m)

1小間単価 108,000円(税込)

募集小間数 10小間

※ 出版社は、出版物(書籍、雑誌、DVD、CD-ROM、ビデオ等)の見本、出版物の案内チラシ・パンフレット、パソコンを使った出版物のデモなどが出展できます。

※ 医療機器、医薬品などの広報を目的とした出展はできません。

### 【基礎仕様に含まれるもの】

○バックパネル(W1.8m × H2.4m)

○テーブル(W1.8m × D0.45m)

○社名板(W0.9m × H0.15m)

統一書体(ゴシック体)にて表記

○照明

蛍光灯(FL40W)

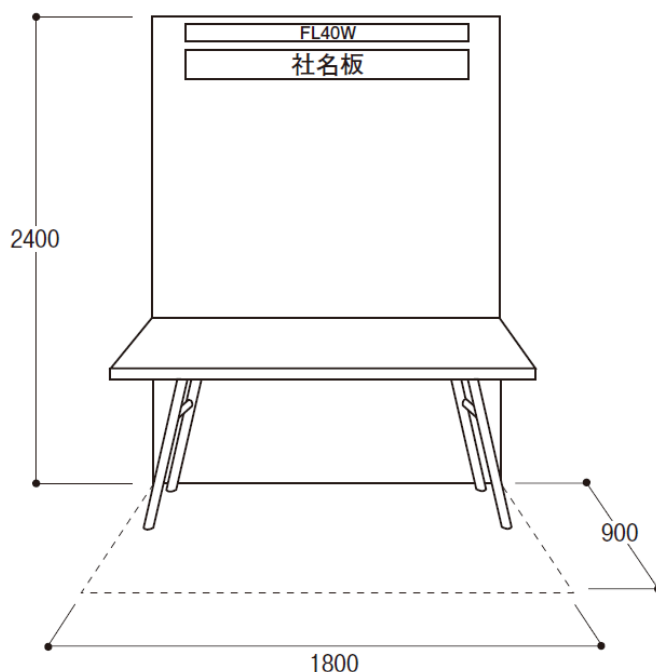

## ③スペース小間Aタイプ

単位 1小間1㎡

1小間単価 89,640円(税込)

※ 但し、9小間から20小間未満までの申込みに限ります。

募集小間数 100小間

※ 展示場全体のスペースが狭いため、従来の四方空きのスペースがとれない場合があります。また、縦横の寸法は事務局にて決めさせていただきますのでご了承ください。

## ④スペース小間Bタイプ

単位 1小間1㎡

1小間単価 86,400円(税込)

※ 但し、20小間以上の申込みに限ります。

募集小間数 700小間

※ 展示場全体のスペースが狭いため、従来の四方空きのスペースがとれない場合があります。また、縦横の寸法は事務局にて決めさせていただきますのでご了承ください。

## ⑤書籍展示販売小間

単位 1テーブル(W1.8m × D0.6m)

1テーブル単価 21,600円(税込)

募集小間数 100テーブル

※ このブースは医学系の書籍、雑誌、DVD、CD-ROMの販売のみを対象とし、それ以外の物品は販売できません。出展申し込みの数によっては、スペースを他会場にも設けます。

※ 会場スペースの関係で申込小間数を調整させていただく場合がありますのでご了承ください。

※ 複数企業の合同での出展をお勧めします。

■ 出展申込方法:

第83回学術集会ホームページ(<http://www.congre.co.jp/jcs2019/>)より申込書をダウンロードの上、メールにて下記までお送りください。

なお、出展申込書の「出展予定内容(必須)」には、先述の「開催趣旨」に沿った出展であることがわかるように、予定されている出展内容の概要を必ず記載してください。また、製品名は一般名称で記載してください。お申込み受付後、申込確認の連絡をさせていただきます。

◎申込先

〒100-0011

東京都千代田区内幸町1-1-1 帝国ホテルタワー18F

一般社団法人日本循環器学会

第83回日本循環器学会展示会事務局 担当 吉浜

TEL:03-5501-0862 FAX:03-5501-9855 E-mail:jcstenji@j-circ.or.jp

■ 申込締切: 2018年7月27日(金)

■ キャンセルについて:

お申し込み後のキャンセルは**2018年12月7日(金)まで**にお申し出ください。これ以降のキャンセルにつきましては、出展料金(税込価格)の50%をご請求させていただきます。但し、小間割決定後のキャンセルはお受け出来ません。

■ 海外からの出展物:

当展示会は保税展示場ではありませんので、各国のATAカルネ制度をご利用ください。

■ 薬機法(旧薬事法)未承認品の展示について:

薬機法(旧薬事法)未承認医療用具を出展される場合は、第83回学術集会ホームページ(<http://www.congre.co.jp/jcs2019/>)より『薬機法未承認品出展申込書』をダウンロードの上、第83回日本循環器学会学術集会会長宛申請の手続きを行ってください。なお、ご提出は、**代表者印を捺印のうえ2019年2月8日(金)までに郵送・宅配便等**でお送りください。

出展に際しては、その出展品が薬機法未承認品であり、販売・授与が出来ない旨表示する表示板(下図をご参照ください)を出展品の前に必ず置いてください。

**表示板は、出展品1点毎に必要です。**未承認品の出展に際してのその他の遵守事項は、前述の『薬機法未承認品出展申込書』受理後、折り返し本会よりお送りする『出展要請書』に列挙しておりますので、そちらをご覧ください。

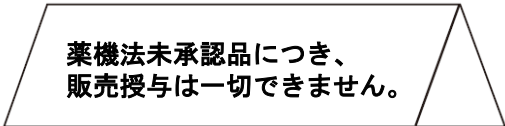

薬機法未承認品につき、  
販売授与は一切できません。

■ 出展者および展示小間割の決定・通知:

出展予定内容やお申込み数などを勘案の上決定いたします。出展通知として、会長が承認した展示会場図面を「出展マニュアル」とともにお送りいたします。(2019年1月下旬予定)。その際に仮設電源、オプション備品等のご案内も併せてお送りいたします。

■ 出展料金のご請求:

2019年1月に、一般社団法人日本循環器学会事務局より出展料金のご請求書を各社にお送りいたします。2月末日までに指定口座にお振込みください。なお、振込手数料は貴社にて負担願います。

■ その他のご請求:

仮設電源工事費、オプション備品等のご請求は学会終了後、学会が指定した業者よりまとめてご請求いたします。

■ 展示ガイドブック:

参加者への情報提供のため、展示品の情報を掲載したガイドブックを製作いたします。出展各社様から、既定のサイズの版下原稿をご提出いただきます。展示ガイドブックへの掲載は無料です。詳細はお申込後ご連絡いたします。

■ 設営・現場管理業者:

基礎工事、電気工事、オプション備品手配、展示会当日運営は下記会社が行います。各社にて計画される特別装飾についても、下記へご相談ください。

株式会社東京プランニングセンター 担当 赤井・小池・遠藤  
〒113-0033 東京都文京区本郷3丁目19番7号  
TEL:03-3815-2345 FAX:03-3815-7716 E-mail:tokyop@tpl.jp

■ その他:

パッケージ小間、スペース小間Aタイプ、書籍展示販売をお申込みいただいた出展者様には招待者用ネームカードを1部、スペース小間Bタイプをお申込みいただいた出展者様には招待者用ネームカードを3部進呈いたします。  
お渡し方法は別途ご案内いたします。

日本循環器学会は「禁煙宣言」をしており、会場および敷地内は全て禁煙といたします。  
また、近隣の迷惑にならないよう、会場周辺の屋外での喫煙もご遠慮ください。

※今回、ストックスペースはございませんので、空き箱等は全てお持ち帰りください。  
また、控室のご用意もございませんので自社ブース内でスペースを確保してください。





**第83回日本循環器学会学術集会**  
**ランチョンセミナー・ファイアサイドセミナー・コーヒーブレイクセミナー 申込書**

※必要事項をご記入のうえ、E-mail または Fax にてお申し込みください。  
 ※申込先: 第83回日本循環器学会学術集会 スポンサー準備室(株式会社コングレ内)

E-mail : [jcs2019-seminar@congre.co.jp](mailto:jcs2019-seminar@congre.co.jp)

FAX : 03-5216-5552

《 申込締切 : 2018年7月27日(金) 》

申込日: 2018年      月      日

貴社名	和文				
	英文				
住 所	〒				
ご担当者	氏 名		所属部署		
	T E L		E-MAIL		
プログラム <small>(テーマ・座長・講師の各項目は希望内容を必ずご記入ください)</small>	テ ー マ				
	座 長		ご氏名	ご所属	
		第1希望			
		第2希望			
	講 師	第1希望			
		第2希望			
		第3希望			
	会場タイプ & 開 催 日	希望	開催日	セッションタイプ	会場タイプ
《記入例》		〇月〇日(〇)	ランチョンセミナー	S	
第1希望					
第2希望					
	第3希望				
開催日とセッションタイプは、どちらを優先されますか。			<input type="checkbox"/> 開催日	<input type="checkbox"/> セッション	
控室は使用されますか。			<input type="checkbox"/> 使用する	<input type="checkbox"/> 使用しない	
通信欄 (その他ご要望がございましたらご記入ください)					

事務局使用欄	<input type="checkbox"/> 承認	セミナー区分	<input type="checkbox"/> LS	決定タイプ	<input type="checkbox"/> S <input type="checkbox"/> A
	<input type="checkbox"/> 不承認		<input type="checkbox"/> FS		<input type="checkbox"/> B <input type="checkbox"/> C
			<input type="checkbox"/> CBS		



**第83回日本循環器学会学術集会  
広告媒体 申込書**

※必要事項をご記入のうえ、E-mail または Fax にてお申し込みください。  
 ※申込先: 第83回日本循環器学会学術集会 スポンサー準備室(株式会社コングレ内)

E-mail : jcs2019-seminar@congre.co.jp

FAX : 03-5216-5552

《 申込締切 : 2018年10月31日(水) 》

申込日: 2018年      月      日

貴社名	和文			
	英文			
住 所	〒			
ご担当者	氏 名		所属部署	
	T E L		E-MAIL	
申込広告 (□に✓をいれてください)	項目		申込枠数	申込金額
	<input type="checkbox"/>	ネームカードケース&ストラップ	枠	現物支給
	<input type="checkbox"/>	コンgresバッグ	枠	円
	<input type="checkbox"/>	ホームページバナー広告	枠	円
	<input type="checkbox"/>	屋外バナーフラッグ広告	枠	円
	<input type="checkbox"/>	ビーズクッション広告	枠	円
	<input type="checkbox"/>	会場スクリーン広告	日目	円
	<input type="checkbox"/>	ポスター会場バナー広告	—	円
	<input type="checkbox"/>	ホスピタリティースペース	—	円
	<input type="checkbox"/>	スピーカーレディールーム(PC受付)広告	—	円
	<input type="checkbox"/>	受付自動発券機広告	—	円
	<input type="checkbox"/>	MICEnaviアプリ版バナー広告	枠	円
通信欄 (その他ご要望がございましたらご記入ください)				



第83回日本循環器学会学術集会  
プログラム集広告 申込書

※必要事項をご記入のうえ、E-mail または Fax にてお申し込みください。  
※申込先: 福田商店広告部(担当 茶端(チャバタ))

E-mail : chabata@adfukuda.jp

FAX : 06-6941-5605

《 申込締切 : 2018年12月14日(金) 》

申込日: 2018年 月 日

貴社名	和文			
	英文			
住 所	〒			
ご担当者	氏 名		所属部署	
	T E L		E-MAIL	
申込広告 (□に✓をいれてください)	項目		申込枠数	申込金額
	<input type="checkbox"/> 表紙2(モノクロ)		—	円
	<input type="checkbox"/> 表紙2(4色)		—	円
	<input type="checkbox"/> 表紙3(モノクロ)		—	円
	<input type="checkbox"/> 表紙3(4色)		—	円
	<input type="checkbox"/> 中扉(4色)		枠	円
	<input type="checkbox"/> 後付(4色)		枠	円
	<input type="checkbox"/> 後付(モノクロ)		枠	円
通信欄 (その他ご要望がございましたらご記入ください)				



## 第83回日本循環器学会学術集会 展示会 申込書

※必要事項をご記入のうえ、E-mailにてお申し込みください。

※申込先: 一般社団法人日本循環器学会 第83回日本循環器学会展示会事務局(担当 吉浜)

E-mail : jcstenji@j-circ.or.jp

《 申込締切 : 2018年7月27日(金) 》

申込日: 2018年 月 日

下記に同意の上、お申し込みください。			
<input type="checkbox"/> 当社は「最新の技術動向や医学情報を幅広く収集・体感できる機会を提供し、循環器医学・医療の発展、ひいては社会全体の利益増進に寄与する」という展示会の趣旨を遵守した出展を申し込みます。			
貴社名	和文		
	英文		
住 所	〒		
出展責任者	氏 名		役 職
ご担当者	氏 名		部署・役職
	T E L		F A X
	E-MAIL		
お申込 小間仕様 小間数  (□に✓をいれて ください)	項目	申込小間数	展示台(予定)
	<input type="checkbox"/> ①パッケージAタイプ(1小間:2.7㎡、270,000円) *展示台の要否もチェックしてください	小間	<input type="checkbox"/> 要 <input type="checkbox"/> 不要
	<input type="checkbox"/> ②パッケージBタイプ(1小間:1.62㎡、108,000円) *出版社、非営利団体、循環器専門医研修施設・ 研修関連施設のみ	小間	/
	<input type="checkbox"/> ③スペースAタイプ(1小間:1㎡、89,640円) *最低9小間から20小間未満まで	小間	/
	<input type="checkbox"/> ④スペースBタイプ(1小間:1㎡、86,400円) *20小間以上	小間	/
<input type="checkbox"/> ⑤書籍展示販売 (1テーブル:1.8×0.6m、21,600円)	テーブル	/	
使用電力量 (予定)	100V (       )W    200V (       )W    ( 単相・三相 )		
出展予定内容(必須)／ご要望など			
薬機法未承認品	<input type="checkbox"/> 有 <input type="checkbox"/> 無		

第83回日本循環器学会学術集会展示会

薬機法未承認品出展申込書

【申請締切:2019年2月8日(金)】

年 月 日

第83回日本循環器学会学術集会

会長 小室 一成 殿

(会社名)

(代表者名)

印

当社の下記製品は薬機法未承認ですが、学術振興に寄与するものと考えますので、薬機法を遵守し、出展を申請いたします。

記

(1)学会名:第83回日本循環器学会学術集会

(2)出展品目(具体的に)

(3)出展理由:(該当する番号を○で囲む)

1. 該当学会にて申請品目の学術発表が行われるため
2. 新規技術導入により新たに開発された製品のため
3. 新規技術導入のため改良された製品のため
4. 新規原理に基づき新たに開発された製品のため
5. 新規原理に基づき改良された製品のため
6. その他( )

(4)出展会場:パシフィコ横浜

〒220-0012 横浜市西区みなとみらい1-1-1

(5)出展日:2019年3月29日(金)~31日(日)

(6)出展条件:

- ① 未承認品であり、販売、授与できない旨を明示すること。
- ② 製造方法、効能効果、性能に関する標榜は、精密かつ客観的に行われた実験データ等事実に基づいたもの以外は行わないこと。
- ③ 関連資料等の配布は、原則として行わないこと。ただし、医師等の求めに応じて研究発表論文別刷り等、既に評価を受けた学術論文を提出することはこの限りではない。
- ④ 販売、授与せず、廃棄、返送等の適切な措置をとること。

以上