

# 第59回日本薬剤師会学術大会

## 総合趣意書



第59回日本薬剤師会学術大会  
大会運営委員長 荻野 構一  
公益社団法人 新潟県薬剤師会 会長



# ご挨拶

謹啓 貴社、益々ご盛栄のこととお慶び申し上げます。平素は格別のご高配を賜り、厚く御礼申し上げます。

この度、公益社団法人新潟県薬剤師会は、公益社団法人日本薬剤師会との共催で、2026年10月11日（日）～10月12日（月・祝）の2日間、朱鷺メッセ新潟コンベンションセンター／ホテル日航新潟／ANAクラウンプラザホテル新潟にて第59回日本薬剤師会学術大会を開催する運びとなりました。

本大会は、昭和49年以来、2度目の新潟県での開催となります。今回の大会テーマは、「TOKI' MEKI ～ 薬剤師の未来へ希望を繋げよう～」です。

薬剤師を取り巻く環境は常に変化しており、2040年を見据えた医療・介護の分野において薬剤師が担うべき役割が大きく変わろうとしています。薬剤師が未来への希望を持ち、職能を十分に発揮して国民の健康な生活を支えるために、果たすべき役割を考える大会となるよう企画しております。

前回新潟県で大会を開催した昭和49年は、日本薬剤師会では「分業元年」と位置付けています。あれから50年余りの歳月が過ぎた今、現在の医薬分業が本来あるべき姿として国民に受け入れられているのかを検証すべき時期を迎えていると考えております。

折しも、日本薬剤師会は全国約800の地域薬剤師会を中心に、「地域医薬品提供体制」の整備に取り組んでおり、今、薬剤師は未来へ希望を繋げられるかの分水嶺に立たされているように感じています。

これまでの50年を振り返り、これからの50年へ繋げていく実りある学術大会となるよう全力で準備を進めております。

全国から多くの薬剤師が新潟の地に集結し、活発な発表、議論を通して薬剤師業務の新たな展開を切り拓く大会にしてまいります。

つきましては、本大会の開催主旨や意義にご賛同いただき、充実した大会運営とするため、格別のご支援・ご協力を賜りますようお願い申し上げます。

末筆ながら、貴社の益々のご発展とご繁栄をお祈り申し上げます。

謹白

2025年10月吉日

第59回日本薬剤師会学術大会 大会運営委員長 荻野 構  
(公益社団法人 新潟県薬剤師会 会長)



# 開催概要

- **会議名称** 第59回日本薬剤師会学術大会
- **テーマ** 'TOKI'MEKI～薬剤師の未来へ希望を繋げよう～
- **会期** 2026年10月11日（日）・12日（月・祝）
- **会場** 朱鷺メッセ新潟コンベンションセンター（〒950-0078 新潟県新潟市中央区万代島6-1）  
ホテル日航新潟（〒950-0078 新潟県新潟市中央区万代島5-1）  
ANAクラウンプラザホテル新潟（〒950-8531 新潟県新潟市中央区万代5-11-20）
- **主催** 公益社団法人 日本薬剤師会／公益社団法人 新潟県薬剤師会
- **大会運営委員長** 荻野 構一（公益社団法人 新潟県薬剤師会 会長）
- **参加者数** 約7,000名（予定）
- **予定プログラム** 10月11日（日）：開会式、特別記念講演、特別講演、分科会、  
一般演題（口頭発表・ポスター発表、口頭発表優秀賞候補セッション）、  
ランチョンセミナー、スポンサードセミナー、懇親会  
10月12日（月・祝）：分科会、特別講演、一般演題（口頭発表・ポスター発表）、  
モーニングセミナー、スイーツセミナー、県民公開講座  
開催期間中：各種展示（薬科機器、IT機器、医薬品、書籍等）
- **開催形態** 現地開催 + 後日オンデマンド配信（予定）
- **ホームページ** <https://www.congre.co.jp/jpa59/>
- **事務局** 公益社団法人 新潟県薬剤師会  
〒950-0941 新潟県新潟市中央区女池1-3-16 新潟県薬剤師会館内  
TEL：025-281-7730 FAX：025-281-7735  
適格請求書発行事業者登録番号：T9110005000100
- **運営事務局** 株式会社コングレ  
〒103-8276 東京都中央区日本橋3-10-5 オンワードパークビルディング  
TEL：03-3510-3701 FAX：03-3510-3702  
E-mail: [jpa59-sponsored@congre.co.jp](mailto:jpa59-sponsored@congre.co.jp)

## ■ 企業活動と医療機関等の関係の透明性ガイドラインについて

日本製薬工業協会の「企業活動と医療機関等の関係の透明性ガイドライン」および日本医療機器産業連合会の「医療機器業界における医療機関等との透明性ガイドライン」の趣旨に賛同し、ガイドラインに基づく情報公開の実施について承諾いたします。

## ■ 免責事項について

天変地災等主催者の責めに帰すべき事由によらずして上記実施要項に影響が生じた場合には、ご協賛内容および費用につき、ご調整をお願いする可能性がございますことご了承ください。

# 募集内容一覧

各項目	内容	種別	募集数	金額（税込）	頁
寄付金	—	—	—	—	4
共催セミナー	ランチョンセミナー	予定席数：約300～500席	2枠	1,210,000円／枠	5～8
		予定席数：約210～290席	6枠	990,000円／枠	
		予定席数：約140～190席	2枠	770,000円／枠	
	スポンサードセミナー	予定席数：約210～290席	1枠	770,000円／枠	
	モーニングセミナー	予定席数：約300～500席	1枠	990,000円／枠	
		予定席数：約210～290席	3枠	770,000円／枠	
スイーツセミナー	予定席数：約210～290席	4枠	880,000円／枠		
商業・書籍展示	基礎小間	—	45小間	242,000円／小間	9～13
	スペース小間	—	50小間	242,000円／小間	
	書籍展示	—	20本	22,000円／本	
広告関連	プログラム集	表4・カラー	1枠	330,000円／枠	14～28
		表3・カラー	1枠	220,000円／枠	
		表2・カラー	1枠	220,000円／枠	
		後付1項・モノクロ	5枠	110,000円／枠	
		後付1/2項・モノクロ	10枠	88,000円／枠	
	ホームページバナー	—	6枠	110,000円／枠	
	抄録アプリ	—	3社	110,000円／社	
	幕間広告	—	5枠	110,000円／枠	
	ダストボックス広告	—	2社	110,000円／社	
	ネームストラップ広告	—	1社	1,100,000円／社	
	スタッフ用Tシャツ広告	—	1社	440,000円／社	

# 寄附金

- **名称** 第59回日本薬剤師会学術大会
- **目標額** 5,000,000円
- **寄付金の使途** 第59回日本薬剤師会学術大会の運営費用に充当
- **募集責任者** 第59回日本薬剤師会学術大会 大会運営委員長 荻野 構一
- **申込方法** 本学術大会ホームページの「協賛企業・団体の皆様へ」項目よりオンラインにてお申込みください。  
<https://www.congre.co.jp/jpa59/>
- **募集期間**  
募集開始 2025年10月14日（火）  
申込締切 2026年10月12日（月・祝）
- **申込先** 第59回日本薬剤師会学術大会 運営事務局  
株式会社コングレ内  
〒103-8276 東京都中央区日本橋3-10-5  
オンワードパークビルディング  
TEL: 03-3510-3701 FAX: 03-3510-3702  
E-mail: [jpa59-sponsored@congre.co.jp](mailto:jpa59-sponsored@congre.co.jp)
- **振込先** 銀行名：第四北越銀行（金融機関コード0140）  
店名：鳥屋野支店（支店番号268）  
口座番号：普通5042240  
口座名義：第59回日本薬剤師会学術大会  
フリガナ：ダイゴジユウキユウカイニホンヤクザイシカイガクジユツタイカイ  
  
※オンラインでのお申込み後、上記の指定口座へ寄付金をお振込みください。  
※領収書は発行いたしません。銀行発行の振込控えをもって当方の領収書に代えさせていただきます。  
※免税措置はございませんので、あらかじめご了承ください。
- **情報公開について**  
拠出いただきました寄付金について、日本製薬工業協会の「企業活動と医療機関等の関係の透明化ガイドライン」に基づく「協賛企業様と医療機関及び医療関係者との関係の透明性に関する指針」に従い、学会等の会合開催にかかる費用として公表することに了承いたします。
- **その他**  
収支予算をご希望の場合は、上記運営事務局へメールでお問合せください。  
本寄附金は、税制上の優遇措置の対象とはなりませんのでご了承ください。

# 共催セミナー

## ■今後のスケジュール

準備にあたっては、下記のスケジュールを予定しております。

【内容】	【日時】
<b>募集開始</b> (お申込み受付は学術大会HPから オンラインでお申込み)	<b>2025年10月14日 (火)</b>
<b>申込締切</b> (但し、募集枠数に達し次第、 <u>申込を締め切ります</u> )	<b>2026年3月6日 (金)</b>
<b>開催枠決定通知</b> (日時および会場)	<b>2026年4月～5月</b>
<b>共催費ご請求書発行</b>	<b>2026年6月</b>
<b>当日運営に関するご案内送付 手配申込み開始</b>	<b>2026年7月</b>
<b>当日手配関係 申込締切</b>	<b>2026年8月～9月</b>

# 共催セミナー 募集要項

## ■内容

本セミナーを通して製品や事業への認知度を高める機会となります。参加者へ直接アピールできる場として、製品情報の紹介や資料配布が可能です。

## ■開催日・募集枠数・席数・共催費

種類	種別	開催日時（予定）	募集枠数	席数（予定）	共催費（1枠） 消費税10%
A	ランチョンセミナー （60分）	10月11日（日） 12:00～13:00	2枠	約300～ 500席	1,210,000円
B			6枠	約210～ 290席	990,000円
C			2枠	約140～ 190席	770,000円
D	スポンサードセミナー （60分）	10月11日（日） 午後	1枠	約210～ 290席	770,000円
E	モーニングセミナー （60分）	10月12日（月・祝） 8:00～9:00	1枠	約300～ 500席	990,000円
F			3枠	約210～ 290席	770,000円
G	スイーツセミナー （60分）	10月12日（月・祝） 13:00～14:00	4枠	約210～ 290席	880,000円

※開催時間は多少前後する可能性があります。正式な開催時間は開催枠決定通知の際にお知らせします。

## ■テーマ・座長・演者について

座長・演者の候補は、ご本人に打診される前に必ず運営事務局（共催担当）へご連絡ください。

主催者の承認を得てから、座長と演者への交渉を開始いただきますようお願いいたします。

運営事務局から正式打診の依頼があるまで、座長・演者への連絡はお控えください。

# 共催セミナー 募集要項

## ■ 共催費に含まれるもの（基本仕様）

会場	会場利用料（控室 1 室利用含む）	1 式
会場機材	映像・発表機材	1 式
	卓上ライト（座長・演者用）	各 1 台
	デジタル計時回線（座長・演者用）	各 1 台
音響・照明機材	座長・演者用マイク	各 1 本
	質疑応答用マイク（会場によって異なります）	1～6 本
	アナウンス用マイク	1 本
	照明使用料	1 式
その他	映像機材オペレーター（会場内のみ）	1 名

## ■ 共催費に含まれないもの

会場	セミナー参加者提供用の飲食
	録音・録画、その他追加備品や機材
	氏名掲示
	各種スタッフ（受付・資料配布・照明・誘導・アナウンス等）
控室	座長・演者の飲食関係
	お打合せ機材（PC・モニター等）、その他講演会場以外の機材
看板	会場前看板、控室前看板
その他	座長・演者への謝礼・旅費
	ポスター・チラシ等の印刷物制作費
	規定時間外の控室利用

※別途見積のうえ、後日ご請求させていただきます。

## ■ 注意事項

1. 消費税は請求書発行時の税率が適用されます。
2. 開催枠は貴社のご希望を優先させていただきますが、プログラムの都合上ご希望に添えない場合もございます。予めご了承ください。
3. 会場規模は予定席数のため若干変更となる場合がございます。また、企画の関係上、会場が変更になる場合がございますので、予めご了承ください。
4. 他者を誹謗・中傷する内容、著しく企業PRや営利性の色彩が強いと認められる内容、政治的な内容等、学術大会の共催セミナーとして馴染まない場合は、お断りすることがあります。予めご了承ください。
5. お申し込み登録後の返金等の対応は致しかねます。

# 共催セミナー 募集要項

## ■ 申込方法

本学術大会ホームページの「協賛企業・団体の皆様へ」項目よりお申込みください。

ホームページURL : <https://www.congre.co.jp/jpa59/>

日時・時間・会場割り当て等の詳細が決定次第、改めてご案内致します。

## ■ 申込締切

2026年3月6日（金）（但し、募集枠数に達し次第、申込を締め切ります）

## ■ ご請求について

申込後、請求書を発行いたします。請求書発行後、指定の期日までに下記口座へお振込みください。

※振込手数料は貴社にてご負担ください。

※銀行発行の振込控えをもって当方の領収書に代えさせていただきます。

## ■ 振込先

銀行名：第四北越銀行（金融機関コード0140）

店名：鳥屋野支店（支店番号268）

口座番号：普通5042240

口座名義：第59回日本薬剤師会学術大会

フリガナ：ダイゴジユウキユウカイニホンヤクザイシカイガクジュツタイカイ

## ■ 取消

オンラインでの登録を持ちまして、正式な申込とみなします。

申込後は、主催者が不可抗力と認めた場合以外、取消はできません。

## ■ 情報公開について

拠出いただきました共催費について、日本製薬工業協会の「企業活動と医療機関等の関係の透明化ガイドライン」に基づく「協賛企業様と医療機関及び医療関係者との関係の透明性に関する指針」に従い、学会等の会合開催にかかる費用として公表することに了承いたします。

## ■ お問い合わせ先

第59回日本薬剤師会学術大会 運営事務局

株式会社コングレ内

〒103-8276 東京都中央区日本橋3-10-5 オンワードパークビルディング

TEL: 03-3510-3701 FAX: 03-3510-3702

E-mail: [jpa59-sponsored@congre.co.jp](mailto:jpa59-sponsored@congre.co.jp)

## ■ その他

収支予算をご希望の場合は、上記運営事務局へメールでお問合せください。

# 商業・書籍展示

## ■今後のスケジュール

準備にあたっては、下記のスケジュールを予定しております。

### 【内容】

### 【日時】

#### 募集開始

(お申込み受付は学術大会HPから  
オンラインでお申込み)

2025年10月14日 (火)



#### 申込締切

(但し、募集小間数に達し次第、申  
込を締め切ります)

2026年5月18日 (月)



#### 小間割決定

当日運営に関するご案内送付  
当日手配関係 申込開始

2026年7月



当日手配関係 申込締切

2026年8月～9月

# 商業・書籍展示 募集要項

## ■ 内容

参加者の多くが立ち寄るエリアに展示ブースを設置します。来場者と直接対話できるため、自社製品のデモンストラーションや資料配布、名刺交換などが可能です。

## ■ 種別・小間サイズ・出展料金・募集数

種別	単位	小間サイズ（予定）	出展料金 税率10%	募集数 （予定）
基礎小間	1 小間	1,800×900×2,100 (mm)	242,000円／小間	45 小間
スペース小間	1 小間	1,800×900 (mm) ※スペースのみ	242,000円／小間	50 小間
書籍展示	机1本	長机1,800×900(mm) (×希望出展本数)	22,000円／本	20 本

※基礎小間は、上記の出展料金にパネル、展示台などを含みます。詳細は次頁をご確認ください。

※スペース小間は、スペースのみの引き渡しとなります。パネル、展示台などは含まれません。

## ■ 展示日時（予定）

10月10日（土） 搬入・設営

10月11日（日） 9:00～18:30

10月12日（月・祝） 8:00～14:00 終了後撤去・搬出

※正式な開催日時・設営・撤収スケジュールについてはお申し込み確定後にご案内いたします。

# 商業・書籍展示 募集要項

## ■ 会場

朱鷺メッセ1F 展示ホール

## ■ 基礎小間仕様（予定）

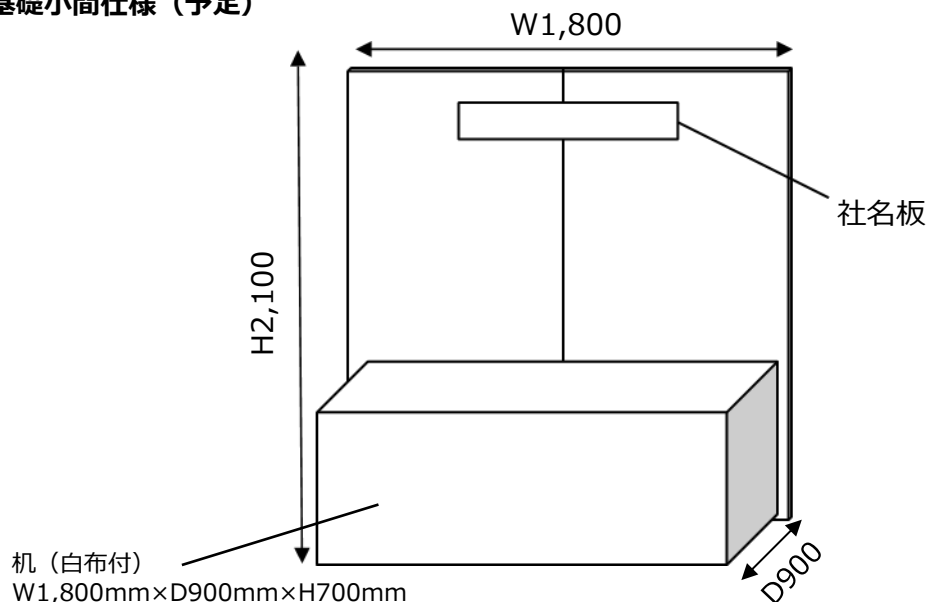

## ■ スペース小間仕様（予定）

1 小間 = 間口1,800mm × 奥行900mm

※スペース小間をお申し込みの場合、床面に墨だしを実施の上お引き渡しいたします。

※スペース小間でお申し込みの場合は最低限の特別装飾を行ってください。

※床面への直接工作（ガムテープ、アンカー等）は原則的に禁止します。

## ■ 小間・展示場所の割り当て

申込締め切り後、出展物の種類・形状・重量・小間数等を考慮の上主催者が決定し、通知申しあげます。

出展者はこの決定に対する異議申立てはできません。

また、出展者が主催者の許可なく小間の全部あるいは一部の譲渡・交換を行うことはできません。

予めご了承くださいました上、お申し込みください。

## ■ 当日手配関係

開催1か月前までに、『出展者へのご案内』にて小間割、搬入・搬出、装飾、管理、リース備品（什器・照明器具等）などについて詳細をご連絡いたします。

電力、コンセント、特別装飾、電源工事は別途料金となります。

# 商業・書籍展示 募集要項

## ■ 注意事項

1. 消費税は請求書発行時の税率が適用されます。
2. 薬機法未承認品の展示を希望される場合は、運営事務局へお問い合わせください。
3. 出展（物）の内容が本展示の趣旨にそぐわない場合はお申込みをお断りする場合があります。また展示ブースでの一般用医薬品製剤見本の配布は不可となっておりますのでご了承ください。
4. 各出展物の管理は出展者が責任を負うものとし、盗難・紛失・損傷等について主催者は補償を含めた一切の責任を負いかねますので、ご了承ください。
5. 下記の項目に抵触する事項を禁止いたします。
  - 消防法、建築法、その他関係法令、会場規定により禁止されている項目に抵触する行為。
  - 小間外での展示活動、参加者、他の出展者に対して危険または迷惑をかける行為。
6. 出展者に対しては第59回日本薬剤師会学術大会の講演会場及び関連プログラムへの参加資格はありません。学術大会プログラムに参加希望の方は、別途、学会参加登録をしてください。但し、展示会場内への出展者の入場制限はありません。
7. 他者を誹謗・中傷する展示、政治的な内容等、学術大会の展示として馴染まない場合は、お断りすることがあります。
8. お申し込み登録後の返金等の対応は致し兼ねます。予めご了承ください。

## ■ 申込方法

本学術大会ホームページの「協賛企業・団体の皆様へ」項目よりお申込みください。  
ホームページURL : <https://www.congre.co.jp/jpa59/>

## ■ 申込締切

2026年5月18日（月）（但し、募集小間数に達し次第、申込を締め切ります）

## ■ ご請求について

申込後、請求書を発行いたします。請求書発行後、指定の期日までに下記口座へお振込みください。

※振込手数料は貴社にてご負担ください。

※銀行発行の振込控えをもって当方の領収書に代えさせていただきます。

## ■ 振込先

銀行名：第四北越銀行（金融機関コード0140）

店名：鳥屋野支店（支店番号268）

口座番号：普通5042240

口座名義：第59回日本薬剤師会学術大会

フリガナ：ダイゴジユウキユウカイニホンヤクザイシカイガクジュツタイカイ

## ■ 取消

オンラインでの登録を持ちまして、正式な申込とみなします。

申込後は、主催者が不可抗力と認めた場合以外、取消はできません。

# 商業・書籍展示 募集要項

---

## ■ 情報公開について

拠出いただきました共催費について、日本製薬工業協会の「企業活動と医療機関等の関係の透明化ガイドライン」に基づく「協賛企業様と医療機関及び医療関係者との関係の透明性に関する指針」に従い、学会等の会合開催にかかる費用として公表することに了承いたします。

## ■ お問い合わせ先

第59回日本薬剤師会学術大会 運営事務局

株式会社コングレ内

〒103-8276 東京都中央区日本橋3-10-5 オンワードパークビルディング

TEL: 03-3510-3701 FAX: 03-3510-3702

E-mail: [jpa59-sponsored@congre.co.jp](mailto:jpa59-sponsored@congre.co.jp)

## ■ その他

収支予算をご希望の場合は、上記運営事務局へメールでお問合せください。

# 広告関連

## ■今後のスケジュール

準備にあたっては、下記のスケジュールを予定しております。

【内容】

【日時】

### 募集開始

(お申込み受付は学術大会HPから  
オンラインでお申込み)

2025年10月14日 (火)



### 申込締切

プログラム集／ダストボックス  
ネームストラップ／スタッフ用Tシャツ

2026年5月18日 (月)

(但し、募集枠数に達し次第、申込  
を締め切ります)



### 申込締切

ホームページバナー広告／抄録アプリ広告  
／幕間広告

2026年7月17日 (金)

(但し、募集枠数に達し次第、申込  
を締め切ります)



### 掲載枠決定 制作開始

2026年6月～7月



### 納品

2026年10月

# 広告関連 募集要項

## A. プログラム集広告

### ■ 内容

プログラム集へ貴社広告を掲載することで、貴社のロゴやメッセージを参加者へ伝えることが可能です。

■ **募集媒体** 第59回日本薬剤師会学術大会 プログラム集

■ **配布対象** 大会参加者

■ **配布時期** 事前および学会当日

■ **発行部数** 7,500部（予定）※A5サイズ（予定）

### ■ 広告掲載料

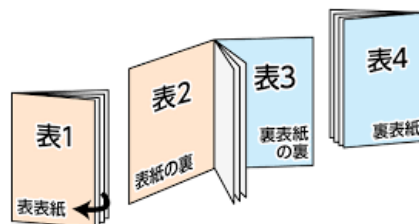

掲載場所	募集枠数	広告費（1枠） 消費税10%
表4（カラー）	1枠	330,000円
表3（カラー）	1枠	220,000円
表2（カラー）	1枠	220,000円
後付1頁（モノクロ）	5枠	110,000円
後付½頁（モノクロ）	10枠	88,000円
広告掲載料合計		2,200,000円

■ **媒体作成費** 4,400,000円（税込）

### ■ 広告原稿

原稿は完全版下データを、EPS データ（Illustrator、PhotoShop も可）にて運営事務局まで送付ください。なお、フォント崩れを防ぐため、文字は必ずアウトライン化をお願いいたします。

■ **データ入稿締切** 2026年6月1日（月）※予定

### ■ データ送付先

第59回日本薬剤師会学術大会 運営事務局

株式会社コングレ内

〒103-8276 東京都中央区日本橋3-10-5 オンワードパークビルディング

TEL: 03-3510-3701 FAX: 03-3510-3702

E-mail: jpa59-sponsored@congre.co.jp

# 広告関連 募集要項

## ■ 注意事項

広告内容によっては掲載しかねる場合もございます。予めご了承ください。広告内容に起因する名誉毀損の請求または訴訟、プライバシーの侵害、著作権の侵害およびその他の請求・訴訟に関しては、主催者は責任を負いかねますのでご了承ください。

## ■ 申込方法

本学術大会ホームページの「協賛企業・団体の皆様へ」項目よりお申込みください。  
ホームページURL : <https://www.congre.co.jp/jpa59/>

## ■ 申込締切

2026年5月18日（月）（但し、募集枠数に達し次第、申込を締め切ります）

## ■ ご請求について

申込締切後、請求書を発行いたします。請求書発行後、指定の期日までに下記口座へお振込みください。  
※振込手数料は貴社にてご負担ください。  
※銀行発行の振込控えをもって当方の領収書に代えさせていただきます。

## ■ 振込先

銀行名：第四北越銀行（金融機関コード0140）  
店名：鳥屋野支店（支店番号268）  
口座番号：普通5042240  
口座名義：第59回日本薬剤師会学術大会  
フリガナ：ダイゴジユウキユウカイニホンヤクザイシカイガクジュツタイカイ

## ■ 取消

申込後は、主催者が不可抗力と認めた場合以外取消はいたしかねます。

## ■ 情報公開について

拠出いただきました共催費について、日本製薬工業協会の「企業活動と医療機関等の関係の透明化ガイドライン」に基づく「協賛企業様と医療機関及び医療関係者との関係の透明性に関する指針」に従い、学会等の会合開催にかかる費用として公表することに了承いたします。

## ■ お問い合わせ先

第59回日本薬剤師会学術大会 運営事務局  
株式会社コングレ内  
〒103-8276 東京都中央区日本橋3-10-5 オンワードパークビルディング  
TEL: 03-3510-3701 FAX: 03-3510-3702  
E-mail: [jpa59-sponsored@congre.co.jp](mailto:jpa59-sponsored@congre.co.jp)

## ■ その他

収支予算をご希望の場合は、上記運営事務局へメールでお問合せください。

# 広告関連 募集要項

## B. ホームページバナー広告

### ■ 内容

大会ホームページに掲載することで、ホームページ閲覧者へ貴社ブランドや製品の周知が可能です。リンク先を設定することで、自社サイトへの誘導も促進できます。

- **募集媒体** 第59回日本薬剤師会学術大会 ホームページ内バナー  
<https://www.congre.co.jp/jpa59/>
- **掲載料** 110,000 円 (税込) / 枠
- **募集枠数** 6枠 ※掲載箇所については、大会側にご一任ください。
- **媒体制作費** 1,056,000 円 (予定額)
- **掲載期間** データ及びご入金確認後～大会終了時 (予定)



### ■ 広告仕様

バナー広告データは貴社でご準備ください。

掲載サイズ、提出方法等につきましては、お申込みいただいた企業様にご連絡いたします。

### ■ データ送付先

第59回日本薬剤師会学術大会 運営事務局

株式会社コングレ内

〒103-8276 東京都中央区日本橋3-10-5 オンワードパークビルディング

TEL: 03-3510-3701 FAX: 03-3510-3702

E-mail: [jpa59-sponsored@congre.co.jp](mailto:jpa59-sponsored@congre.co.jp)

### ■ 注意事項

広告内容によっては掲載しかねる場合もございます。予めご了承ください。広告内容に起因する名誉毀損の請求または訴訟、プライバシーの侵害、著作権の侵害およびその他の請求・訴訟に関しては、主催者は責任を負いかねますのでご了承ください。

### ■ 申込方法

本学術大会ホームページの「協賛企業・団体の皆様へ」項目よりお申込みください。

ホームページURL : <https://www.congre.co.jp/jpa59/>

# 広告関連 募集要項

## ■ 申込締切

2026年7月17日（金）（但し、募集枠数に達し次第、申込を締め切ります）

## ■ ご請求について

申込締切後、請求書を発行いたします。請求書発行後、指定の期日までに下記口座へお振込みください。

※振込手数料は貴社にてご負担ください。

※銀行発行の振込控えをもって当方の領収書に代えさせていただきます。

## ■ 振込先

銀行名：第四北越銀行（金融機関コード0140）

店名：鳥屋野支店（支店番号268）

口座番号：普通5042240

口座名義：第59回日本薬剤師会学術大会

フリガナ：ダイゴジユウキユウカイニホンヤクザイシカイガクジュツタイカイ

## ■ 取消

申込後は、主催者が不可抗力と認めた場合以外取消はいたしかねます。

## ■ 情報公開について

拠出いただきました共催費について、日本製薬工業協会の「企業活動と医療機関等の関係の透明化ガイドライン」に基づく「協賛企業様と医療機関及び医療関係者との関係の透明性に関する指針」に従い、学会等の会合開催にかかる費用として公表することに了承いたします。

## ■ お問い合わせ先

第59回日本薬剤師会学術大会 運営事務局

株式会社コングレ内

〒103-8276 東京都中央区日本橋3-10-5 オンワードパークビルディング

TEL: 03-3510-3701 FAX: 03-3510-3702

E-mail: [jpa59-sponsored@congre.co.jp](mailto:jpa59-sponsored@congre.co.jp)

## ■ その他

収支予算をご希望の場合は、上記運営事務局へメールでお問合せください。

# 広告関連 募集要項

## C. 抄録アプリ広告

### ■ 内容

抄録アプリに掲載することで、アプリ閲覧者へ貴社ブランドや製品の周知が可能です。

リンク先を設定することで、自社サイトへの誘導も促進できます。

■ 募集媒体 第59回日本薬剤師会学術大会 抄録アプリ

■ 掲載期間 公開後掲載～会期終了後（予定）  
ユーザーアプリをダウンロードした後は、ユーザー端末から本アプリが削除されるまでロゴは残ります。

■ 広告掲載料 110,000円（税込） / 枠 ※バナー作成費は貴社でご負担ください。

■ 募集数 3社

### ■ 広告仕様

ロゴ掲載サイズ、データ送付方法、送付締切等につきましては、お申込みいただいた企業様にご連絡いたします。

### ■ 制作イメージ



■ アプリ配布対象 第59回日本薬剤師会学術大会 参加者

■ 掲載決定 各広告の掲載順序等は、申込締切後に主催者で決定致します。

# 広告関連 募集要項

## ■ 注意事項

広告内容によっては掲載しかねる場合もございます。予めご了承ください。広告内容に起因する名誉毀損の請求または訴訟、プライバシーの侵害、著作権の侵害およびその他の請求・訴訟に関しては、主催者は責任を負いかねますのでご了承ください。

## ■ 申込方法

本学術大会ホームページの「協賛企業・団体の皆様へ」項目よりお申込みください。

ホームページURL : <https://www.congre.co.jp/jpa59/>

## ■ 申込締切

2026年7月17日（金）（但し、募集枠数に達し次第、申込を締め切ります）

## ■ ご請求について

申込締切後、請求書を発行いたします。請求書発行後、指定の期日までに下記口座へお振込みください。

※振込手数料は貴社にてご負担ください。

※銀行発行の振込控えをもって当方の領収書に代えさせていただきます。

## ■ 振込先

銀行名：第四北越銀行（金融機関コード0140）

店名：鳥屋野支店（支店番号268）

口座番号：普通5042240

口座名義：第59回日本薬剤師会学術大会

フリガナ：ダイゴジユウキユウカイニホンヤクザイシカイガクジュツタイカイ

## ■ 取消

申込後は、主催者が不可抗力と認めた場合以外取消はいたしかねます。

## ■ 情報公開について

拠出いただきました共催費について、日本製薬工業協会の「企業活動と医療機関等の関係の透明化ガイドライン」に基づく「協賛企業様と医療機関及び医療関係者との関係の透明性に関する指針」に従い、学会等の会合開催にかかる費用として公表することに了承いたします。

## ■ お問い合わせ先

第59回日本薬剤師会学術大会 運営事務局

株式会社コングレ内

〒103-8276 東京都中央区日本橋3-10-5 オンワードパークビルディング

TEL: 03-3510-3701 FAX: 03-3510-3702

E-mail: [jpa59-sponsored@congre.co.jp](mailto:jpa59-sponsored@congre.co.jp)

## ■ その他

収支予算をご希望の場合は、上記運営事務局へメールでお問合せください。

# 広告関連 募集要項

## D. 幕間広告

### ■ 内容

会期中の休憩時間に講演会場のスクリーンへ貴社のPR動画または静止画を放映します。  
会場内の参加者へ企業名の露出が可能です。

■ **募集媒体** 第59回日本薬剤師会学術大会 スクリーン幕間広告

■ **日程** 2026年10月11日（日） 9:00～18:00（予定）  
2026年10月12日（月・祝） 8:00～14:00（予定）

■ **投影場所** 講演会場

■ **募集内容** 第59回日本薬剤師会学術大会  
講演会場での動画（15秒～30秒程度）or 静止画（スライド5枚以内）  
休憩時間等に、全12会場（予定）で複数回上映します。  
学術プログラム用スライド枚数を鑑みて放映するタイミングは主催者にご一任ください。

■ **対象** 第59回日本薬剤師会学術大会 参加者

■ **広告料金** 110,000円（税込） / 枠

■ **募集枠** 5枠

■ **広告サイズ（予定）** 約100～300インチスクリーン画面へ掲載

■ **入稿締切** **2026年8月31日（月） 予定**

※広告データのご提出方法につきましては、お申し込みを頂いた企業に後日ご連絡いたします。

### ■ 注意事項

広告内容によっては掲載しかねる場合もございます。予めご了承ください。広告内容に起因する名誉毀損の請求または訴訟、プライバシーの侵害、著作権の侵害およびその他の請求・訴訟に関しては、主催者は責任を負いかねますのでご了承ください。



# 広告関連 募集要項

## ■ 申込方法

本学術大会ホームページの「協賛企業・団体の皆様へ」項目よりお申込みください。

ホームページURL : <https://www.congre.co.jp/jpa59/>

## ■ 申込締切

2026年7月17日（金）（但し、募集枠数に達し次第、申込を締め切ります）

## ■ ご請求について

申込締切後、請求書を発行いたします。請求書発行後、指定の期日までに下記口座へお振込みください。

※振込手数料は貴社にてご負担ください。

※銀行発行の振込控えをもって当方の領収書に代えさせていただきます。

## ■ 振込先

銀行名：第四北越銀行（金融機関コード0140）

店名：鳥屋野支店（支店番号268）

口座番号：普通5042240

口座名義：第59回日本薬剤師会学術大会

フリガナ：ダイゴジユウキユウカイニホンヤクザイシカイガクジユツタイカイ

## ■ 取消

申込後は、主催者が不可抗力と認めた場合以外取消はいたしかねます。

## ■ 情報公開について

抛出いただきました共催費について、日本製薬工業協会の「企業活動と医療機関等の関係の透明化ガイドライン」に基づく「協賛企業様と医療機関及び医療関係者との関係の透明性に関する指針」に従い、学会等の会合開催にかかる費用として公表することに了承いたします。

## ■ お問い合わせ先

第59回日本薬剤師会学術大会 運営事務局

株式会社コングレ内

〒103-8276 東京都中央区日本橋3-10-5 オンワードパークビルディング

TEL: 03-3510-3701 FAX: 03-3510-3702

E-mail: [jpa59-sponsored@congre.co.jp](mailto:jpa59-sponsored@congre.co.jp)

## ■ その他

収支予算をご希望の場合は、上記運営事務局へメールでお問合せください。

# 広告関連 募集要項

## E. ダストボックス広告

### ■ 内容

一部のダストボックスに貴社名を掲出します。

参加者の視線が集中する場所で貴社のロゴを露出することが可能です。

■ **募集媒体** 第59回日本薬剤師会学術大会 会場内 ダストボックス  
設置場所 朱鷺メッセ1F 展示ホールまたは大かま（予定）  
設置数 8個程度（予定）

■ **掲載期間** 2026年10月11日（日）～12日（月・祝）

■ **広告掲載料** 110,000円（税込）／枠  
※掲載料につきましては、1日単位での日割り計算は致しません。

■ **募集数** 2社

■ **対象者** 第59回日本薬剤師会学術大会 参加者

### ■ 広告仕様

ロゴ掲載サイズ、データ送付方法、送付締切等につきましては、お申込みいただいた企業様にご連絡いたします。

### ■ 制作イメージ



# 広告関連 募集要項

## ■ 注意事項

ダストボックスの設置場所および設置数については、今後変更となる可能性がございます。

広告内容によっては掲載しかねる場合がございます。予めご了承ください。広告内容に起因する名誉毀損の請求または訴訟、プライバシーの侵害、著作権の侵害およびその他の請求・訴訟に関しては、主催者は責任を負いかねますのでご了承ください。

## ■ 申込方法

本学術大会ホームページの「協賛企業・団体の皆様へ」項目よりお申込みください。

ホームページURL : <https://www.congre.co.jp/jpa59/>

## ■ 申込締切

2026年5月18日（月）（但し、募集枠数に達し次第、申込を締め切ります）

## ■ ご請求について

申込締切後、請求書を発行いたします。請求書発行後、指定の期日までに下記口座へお振込みください。

※振込手数料は貴社にてご負担ください。

※銀行発行の振込控えをもって当方の領収書に代えさせていただきます。

## ■ 振込先

銀行名：第四北越銀行（金融機関コード0140）

店名：鳥屋野支店（支店番号268）

口座番号：普通5042240

口座名義：第59回日本薬剤師会学術大会

フリガナ：ダイゴジユウキユウカイニホンヤクザイシカイガクジュツタイカイ

## ■ 取消

申込後は、主催者が不可抗力と認めた場合以外取消はいたしかねます。

## ■ 情報公開について

拠出いただきました共催費について、日本製薬工業協会の「企業活動と医療機関等の関係の透明化ガイドライン」に基づく「協賛企業様と医療機関及び医療関係者との関係の透明性に関する指針」に従い、学会等の会合開催にかかる費用として公表することに了承いたします。

## ■ お問い合わせ先

第59回日本薬剤師会学術大会 運営事務局

株式会社コングレ内

〒103-8276 東京都中央区日本橋3-10-5 オンワードパークビルディング

TEL: 03-3510-3701 FAX: 03-3510-3702

E-mail: [jpa59-sponsored@congre.co.jp](mailto:jpa59-sponsored@congre.co.jp)

## ■ その他

収支予算をご希望の場合は、上記運営事務局へメールでお問合せください。

# 広告関連 募集要項

## G. ネームストラップ広告

### ■ 内容

全参加者が首にかけるネームストラップに貴社名またはロゴが印刷され、会期を通じて視認されるPR手段です。

■ 配布対象 大会参加者

■ 必要数 7,000 本（予定）

■ 協賛金 1,100,000 円（税込）

■ 募集数 1社

■ 制作費 2,800,000 円（予定額）

### ■ 広告仕様

ロゴ掲載サイズ、データ送付方法、送付締切等につきましては、お申込みいただいた企業様にご連絡いたします。

### ■ 制作イメージ



### ■ 注意事項

広告内容によっては掲載しかねる場合もございます。予めご了承ください。広告内容に起因する名誉毀損の請求または訴訟、プライバシーの侵害、著作権の侵害およびその他の請求・訴訟に関しては、主催者は責任を負いかねますのでご了承ください。

# 広告関連 募集要項

## ■ 申込方法

本学術大会ホームページの「協賛企業・団体の皆様へ」項目よりお申込みください。

ホームページURL : <https://www.congre.co.jp/jpa59/>

## ■ 申込締切

2026年5月18日（月）（但し、募集枠数に達し次第、申込を締め切ります）

## ■ ご請求について

申込締切後、請求書を発行いたします。請求書発行後、指定の期日までに下記口座へお振込みください。

※振込手数料は貴社にてご負担ください。

※銀行発行の振込控えをもって当方の領収書に代えさせていただきます。

## ■ 振込先

銀行名：第四北越銀行（金融機関コード0140）

店名：鳥屋野支店（支店番号268）

口座番号：普通5042240

口座名義：第59回日本薬剤師会学術大会

フリガナ：ダイゴジユウキユウカイニホンヤクザイシカイガクジユツタイカイ

## ■ 取消

申込後は、主催者が不可抗力と認めた場合以外取消はいたしかねます。

## ■ 情報公開について

抛いいただきました共催費について、日本製薬工業協会の「企業活動と医療機関等の関係の透明化ガイドライン」に基づく「協賛企業様と医療機関及び医療関係者との関係の透明性に関する指針」に従い、学会等の会合開催にかかる費用として公表することに了承いたします。

## ■ お問い合わせ先

第59回日本薬剤師会学術大会 運営事務局

株式会社コングレ内

〒103-8276 東京都中央区日本橋3-10-5 オンワードパークビルディング

TEL: 03-3510-3701 FAX: 03-3510-3702

E-mail: [jpa59-sponsored@congre.co.jp](mailto:jpa59-sponsored@congre.co.jp)

## ■ その他

収支予算をご希望の場合は、上記運営事務局へメールでお問合せください。

# 広告関連 募集要項

## H. スタッフ用Tシャツ広告

### ■ 内容

大会運営にあたるスタッフが当日着用するTシャツへ貴社のロゴを掲載します。

会期を通じて、会場内の参加者へ企業ロゴを認知いただけます。

■ 配布対象 大会運営スタッフ

■ 必要数 400枚（予定）

■ 協賛金 440,000 円（税込）

■ 募集数 1社

■ 制作費 2,200,000 円（予定額）

### ■ 広告仕様

ロゴ掲載サイズ、データ送付方法、送付締切等につきましては、お申込みいただいた企業様にご連絡いたします。

### ■ 制作イメージ



※新潟県内薬局および個人を対象に小口協賛を1口11,000円、最大40口を募集予定です。

小口協賛の場合、新潟県の地図の部分に県内薬局、会員個人名を掲載予定です。

### ■ 注意事項

広告内容によっては掲載しかねる場合がございます。予めご了承ください。広告内容に起因する名誉毀損の請求または訴訟、プライバシーの侵害、著作権の侵害およびその他の請求・訴訟に関しては、主催者は責任を負いかねますのでご了承ください。

# 広告関連 募集要項

## ■ 申込方法

本学術大会ホームページの「協賛企業・団体の皆様へ」項目よりお申込みください。

ホームページURL : <https://www.congre.co.jp/jpa59/>

## ■ 申込締切

2026年5月18日（月）（但し、募集枠数に達し次第、申込を締め切ります）

## ■ ご請求について

申込締切後、請求書を発行いたします。請求書発行後、指定の期日までに下記口座へお振込みください。

※振込手数料は貴社にてご負担ください。

※銀行発行の振込控えをもって当方の領収書に代えさせていただきます。

## ■ 振込先

銀行名：第四北越銀行（金融機関コード0140）

店名：鳥屋野支店（支店番号268）

口座番号：普通5042240

口座名義：第59回日本薬剤師会学術大会

フリガナ：ダイゴジユウキユウカイニホンヤクザイシカイガクジユツタイカイ

## ■ 取消

申込後は、主催者が不可抗力と認めた場合以外取消はいたしかねます。

## ■ 情報公開について

抛出いただきました共催費について、日本製薬工業協会の「企業活動と医療機関等の関係の透明化ガイドライン」に基づく「協賛企業様と医療機関及び医療関係者との関係の透明性に関する指針」に従い、学会等の会合開催にかかる費用として公表することに了承いたします。

## ■ お問い合わせ先

第59回日本薬剤師会学術大会 運営事務局

株式会社コングレ内

〒103-8276 東京都中央区日本橋3-10-5 オンワードパークビルディング

TEL: 03-3510-3701 FAX: 03-3510-3702

E-mail: [jpa59-sponsored@congre.co.jp](mailto:jpa59-sponsored@congre.co.jp)

## ■ その他

収支予算をご希望の場合は、上記運営事務局へメールでお問合せください。